

HONDA

KÄYTTÄJÄN KÄSIKIRJA

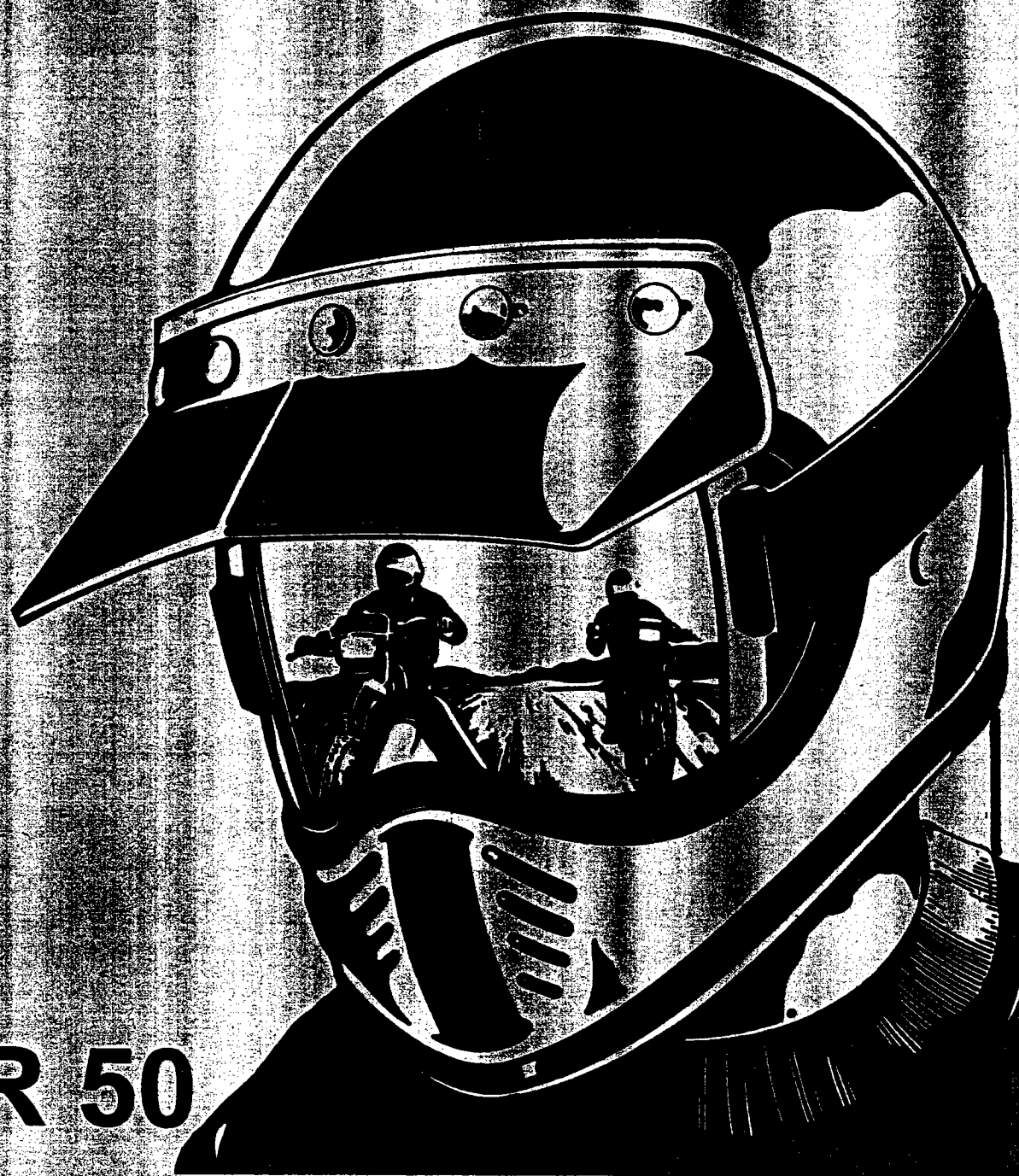

QR 50



HONDA

ALKUPERÄISVARAOSIA

HONDAN OMISTAJA TIESITKÖ ...

**Tämä merkki takaa Sinulle
palvelun, laadun ja takuun**

**Valtuutetulta Honda-jälleenmyyjältä
saat ainoastaan alkuperäisvaraosia.**

SISÄLLYSLUETTELO

Yleistä	1
Tiedotus	2
Alkusanat	2
Varovaisuustoimenpiteet	2
Hallintalaitteet ja niiden toiminta	7
Moottorin pysäytinkatkaisin	9
Kaasun rajoitin	9
Tehon rajoitin	9
Rikastinnuppi	10
Jarruvivut	10
Moottorin käynnistäminen	10
Ajo	11
Pysäyttäminen	12
Pyörän asettaminen keskituolle	12
Huoltotoimenpiteet	13
- öljyn tarkistus ja täyttö	13
- polttoaineen tarkistus ja täyttö	13
- sytytystulpan tarkistus	14
- ohjaustanko	14
- jarrujen tarkistus	15
- ilmansuodatin	16
- kaasutin	16
- kaasukahvan vapaaliike	16
- rengaspaineet	17
- vaihteiston öljymäärä	17
Tekniset tiedot	18

YLEISTÄ

- * Ajajan tulisi olla sopivan kokoinen jotta hän kykenisi pitämään pyöränsä pystyssä seis-
tessään hajareisin pyörän päällä. Hänen tulisi myös olla tarpeeksi vahva nostamaan
pyörän ylös sen kaatuessa.
- * Vanhempien ja lapsen tulisi tuntea pyörä ja sen ohjaustoiminnot yms. täysin.
- * Sekä vanhempien että lapsen tulee olla täysin ymmärtänyt kaiken tästä ohjekirjasesta
ennen ajoon lähtöä.
- * Turvallisuuden vuoksi QR50 tulee aina tutkia ja huoltaa kunnolla. Osoita lapsellesi
kuinka tärkeitä on tarkistaa kaikki toiminnot ennen ajoa.
- * Tee ennakkovarotoimenpiteitä ennen ensimmäistä ajoa. Valitse harjoittelupaikaksi
kenttä tai tie joka on tasainen ja esteetön. Yleisellä tiellä ei saa ajaa.
- * Ajajan itsevarmuus kasvaa kun hän oppii tuntemaan pyöränsä kokonaisuutena ja hä-
nen harjoiteltuaan sillä tarpeeksi.
- * Ennen kuin nuori ajaja päästetään kilpailuihin on vanhempien vastuulla varmistua sii-
tä, että ajajalla on tarpeeksi ajokokemusta ja kypsyyttä.
- * Noudata aina paikallisia maastossakulkemissääntöjä ja rajoituksia.
- * Kysy lupaa jos aiot ajaa toisten yksityisalueella. Vältä aidattuja alueita ja noudata "ei
läpikulkua" kylttejä.
- * Nuorella ajajalla tulisi aina olla vähintään yksi toinen ajaja mukanaan, jotta he voisivat
auttaa vaikeuksissa toisiaan.
- * On äärimmäisen tärkeää tuntea oma pyöränsä jos ongelmia esiintyy kaukana avun
ulottumattomissa.
- * Varoita lastasi ajamasta yli omien kykyjensä ja kovempaa kuin olosuhteet sallivat.
- * Jos QR50:tä joudutaan kantamaan, varmista että se on pystyasennossa ja valuta kaikki
polttoaine tankista ja kaasuttajasta estyäksesi vuodoilta kuljetuksen aikana.

Tämän julkaisun tiedot perustuvat viimeisimpiin saatavilla oleviin tietoihin painohetkellä.
HONDA MOTOR CO. LTD. pidättää kaikki oikeudet muutoksiin.

Copyright Oy Otto Brandt Ab. Osittainenkin julkaiseminen ja jäljentäminen sallittu vain
Oy Otto Brandt Ab:n luvalla.

HONDA QR50:N OMISTAJAN OPAS

TIEDOTUS

Tämä ajoneuvo on suunniteltu ja valmistettu ainoastaan yhdelle hengelle. Älä ylitä suurinta sallittua painoa (25 kg).

QR50 on tarkoitettu lähinnä harjoittelukäyttöön perheen pienimmille. Ajon tulee tapahtua suljetulla alueella.

ALKUSANAT

Tämä kirjanen on opas, jonka avulla tutustut QR50:een. Kuten kaikissa laitteissa, ovat hyvä ylläpito ja huolto tärkeitä laitteen toimintavarmuuden ja suorituskyvyn kannalta. HONDA-jälleenmyyjät auttavat mielellään näissä asioissa.

Toivomme Sinulle monia mukavia ajokilometrejä vuosiksi eteenpäin. Kiitokset Sinulle kun valitsit HONDAn.

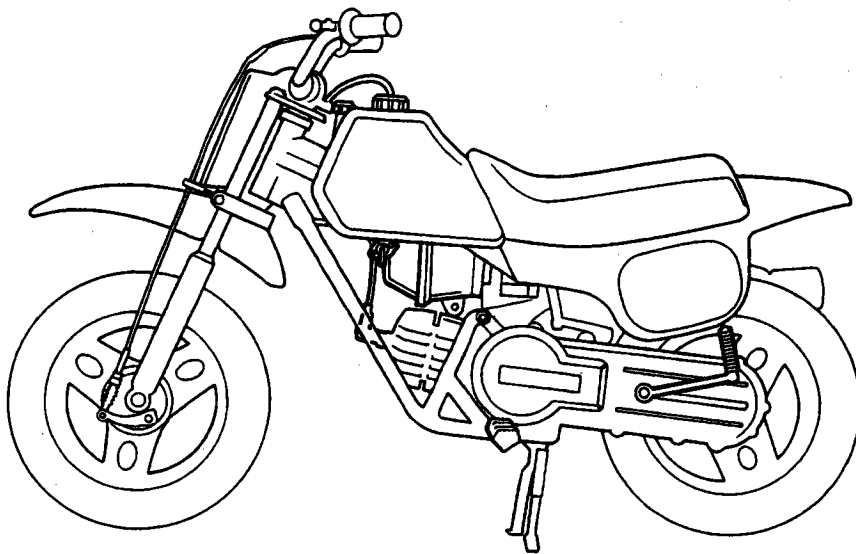

TIEDOTUS VANHEMMILLE

Hyvät vanhemmat, tutustukaa yhdessä lapsenne kanssa tähän oppaaseen.

VAROVAISUUSTOIMENPITEET

Muista huomioida seuraavat varovaisuustoimenpiteet.

Käytä aina kypärää, kasvosuojusta tai ajolaseja, ajosaappaita, -hansikkaita sekä suojapukua.

1. Kypärä
2. Ajolasit
3. Kyynärpää- ja polvisuojukset
4. Ajopaita
5. Käsineet
6. Ajohousut
7. Ajosaappaat

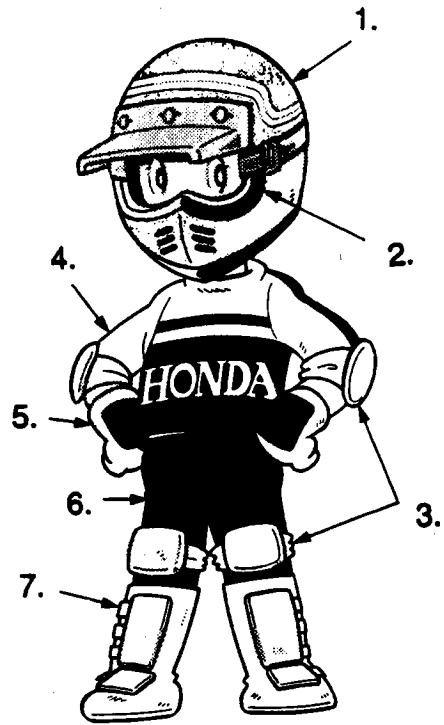

Voimistele ennen ajoa.

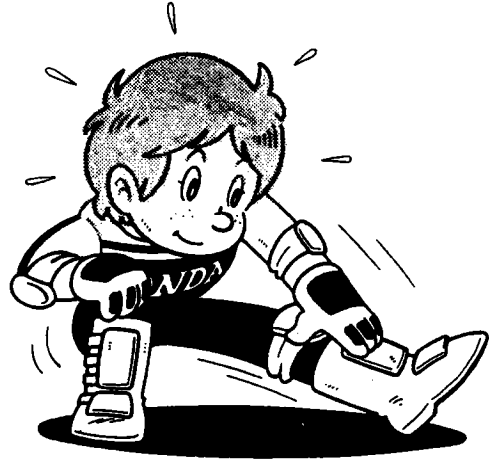

Älä koskaan aja QR50:tä, jos sitä ei ole tarkistettu ja säädetty ammattimiehen tarkkuudella. Älä myöskään aja, ellet ole saanut siihen lupaa.

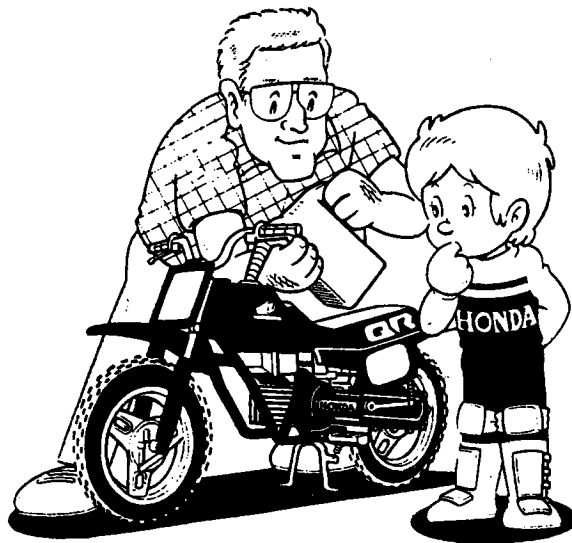

Opi ajamaan ja hallitsemaan QR50:tä oikein. Älä kuuntele kenen hyvänsä neuvoja, vaan alan erikoismiesten. Hyvä opettaja lyhentää oppi-aikaa ja huolehtii samalla turvallisuudestasi. Parasta on, jos voit pitää isääsi hyvänä opettajana ja kuljettajana.



Älä aja QR50:tä yleisillä teillä. Harjoittele vain sallituilla alueilla. Jos Sinun on pakko ylittää yleinen tie, taluta aina pyöräsi yli.

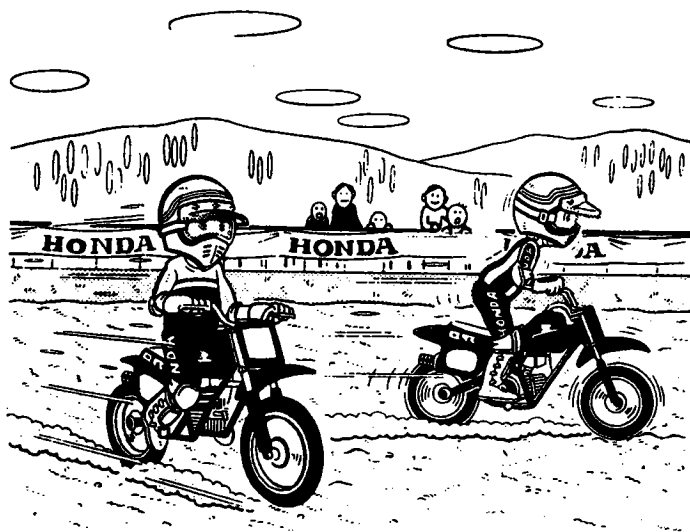

Älä koskaan käytä moottoria suljetuissa tiloissa, sillä pakokaasut sisältävät myrkyllistä kaasua.

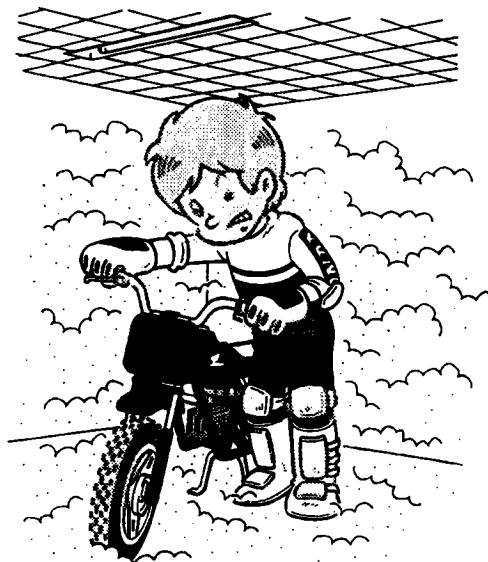

QR50 on ainoastaan kuljettajan menopeli. Matkustajan kyyditseminen on vaarallista - niin Sinä, matkustajasi kuin pyöräsikin saatatte vahingoittua. (Painoraja on 25 kg.)

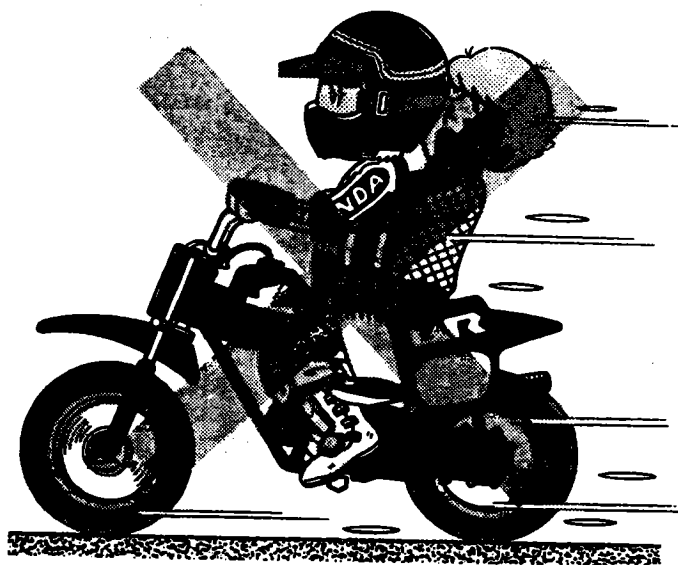

Älä koske moottoriin ja pakoputkistoon ajon aikana tai sen jälkeen, sillä moottorin käydessä kuumenevat pakoputki, äänenvaimennin sekä koko moottori ja pysyvät kauan kuumina käytön jälkeenkin.

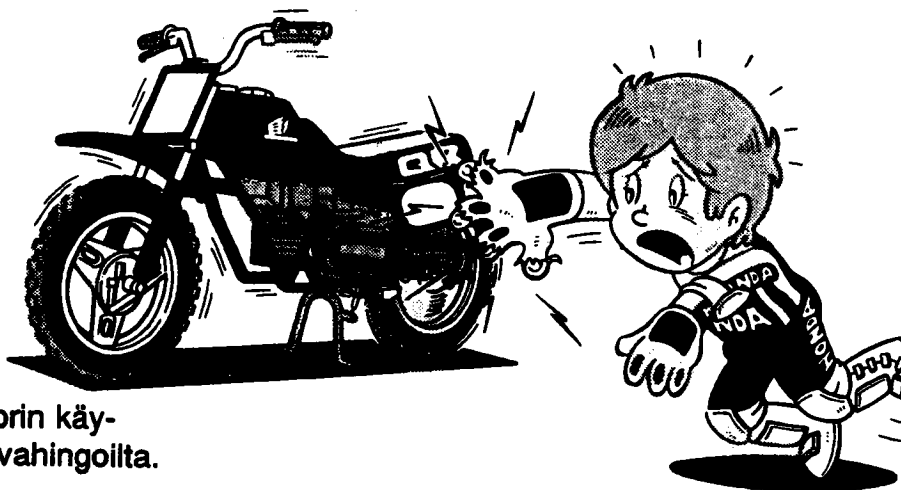
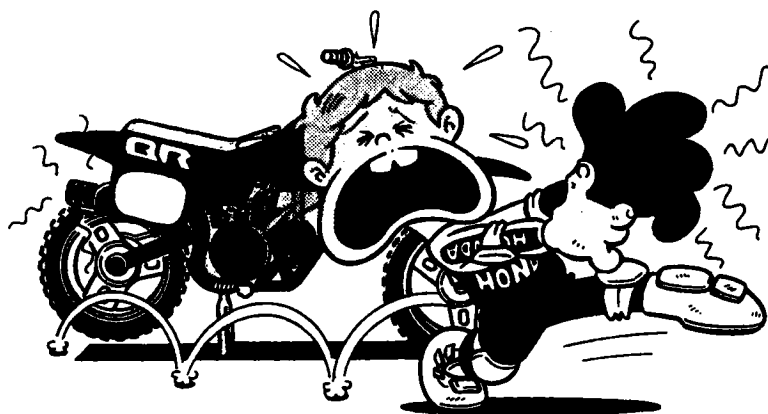

Älä koske pyöriviin osiin moottorin käydessä, siten välttyt vakaviltakin vahingoilta.

Varmistu, että pyörä seisoo keskituella ennen kuin käynnistät moottorin, muutoin pyörä saattaa karata käsistäsi takapyörän ollessa kiinni maassa.

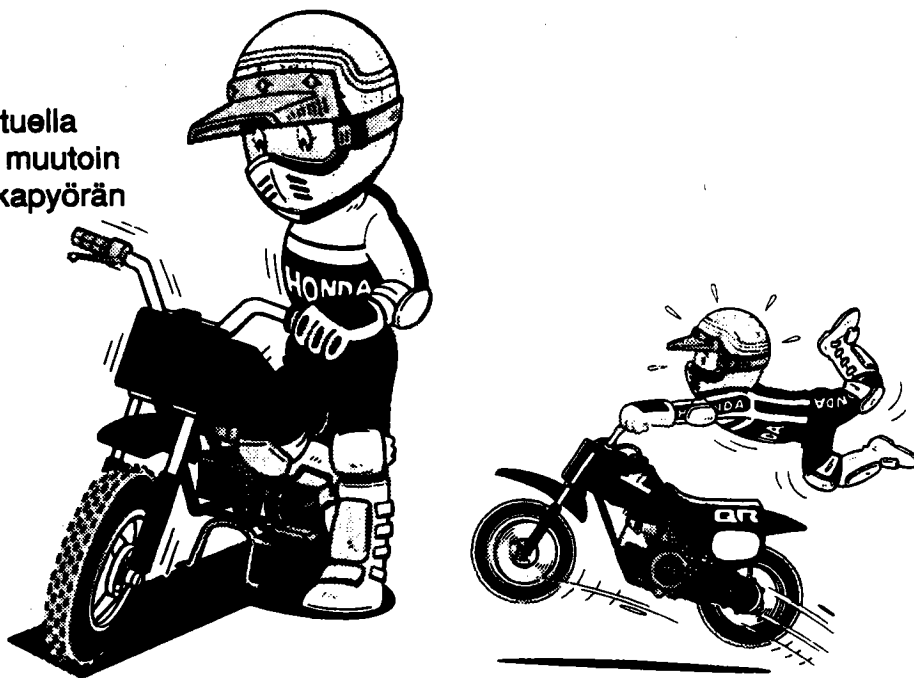

Pyydä isääsi täyttämään polttoainesäiliö, sillä bensini on erittäin tulenarkaa.

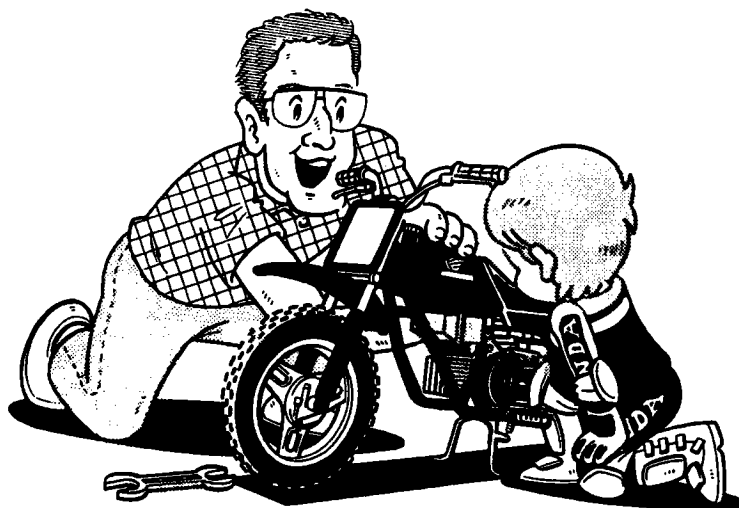

Ajon jälkeen muista pistää polttoainehana kiinni. Kaasutin saattaa joskus tulvia ja silloin on vaikeaa saada moottori käyntiin.

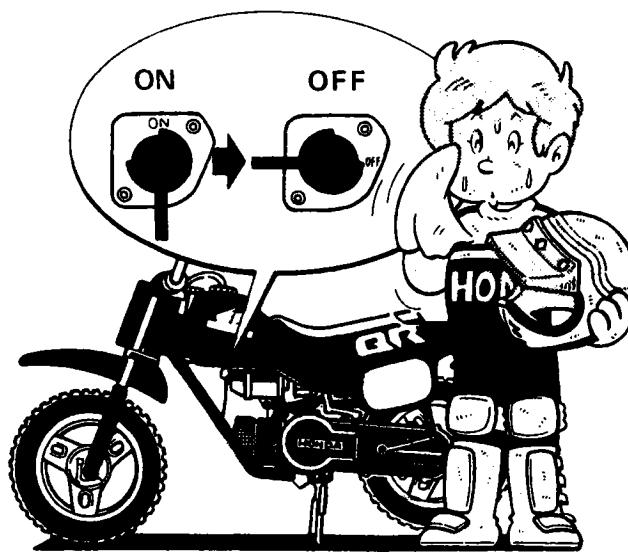

HALLINTALAITTEET JA NIIDEN TOIMINTA

Öljytankin korkki aukeaa vetämällä.

Polttoainesäiliön korkki aukeaa kiertämällä sitä vastapäivään.

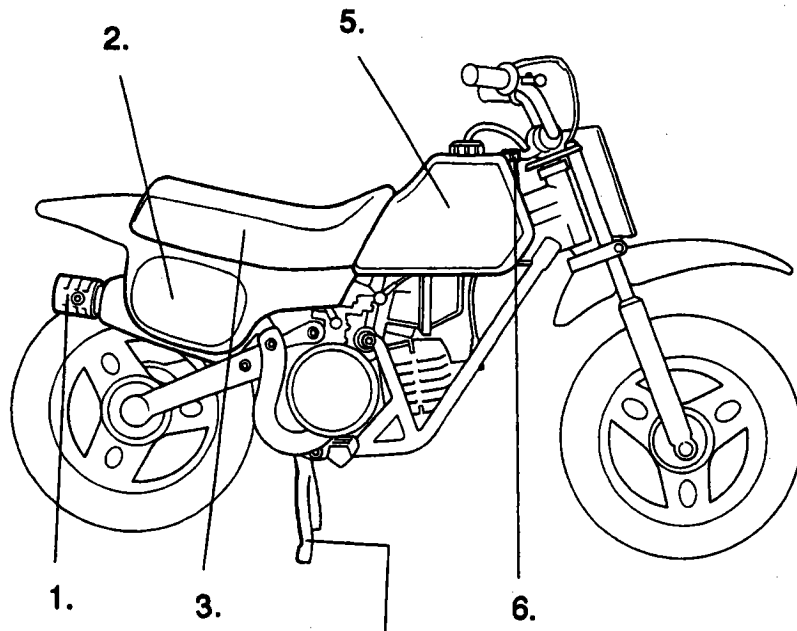
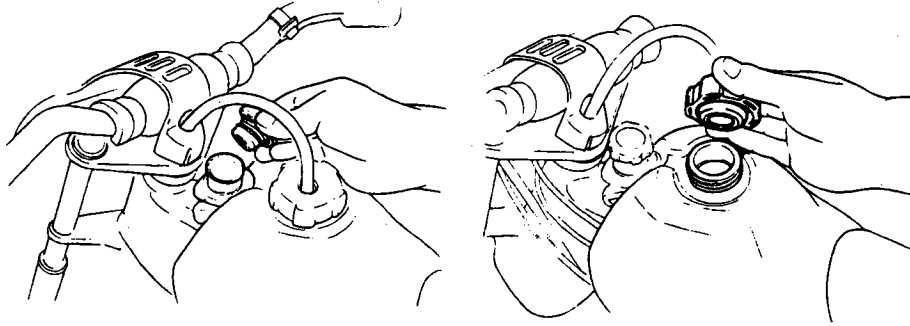

1. Äänenvaimennin
2. Oikea numerolaatta

3. Satula
4. Keskiseisontatuki

5. Polttoainesäiliö
6. 2T-öljyn täyttökorkki

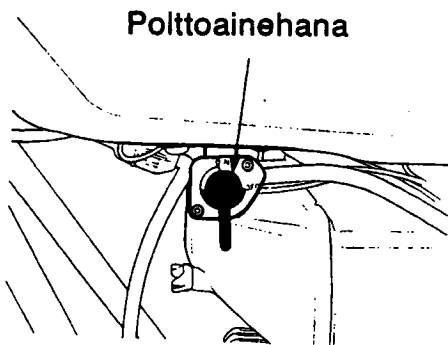

Hanan asennot:

ON = hana auki. Käännä hana tähän asentoon aina ennen kuin lähdet ajamaan.
OFF = hana kiinni. Käännä hana tähän asentoon aina ajon jälkeen.

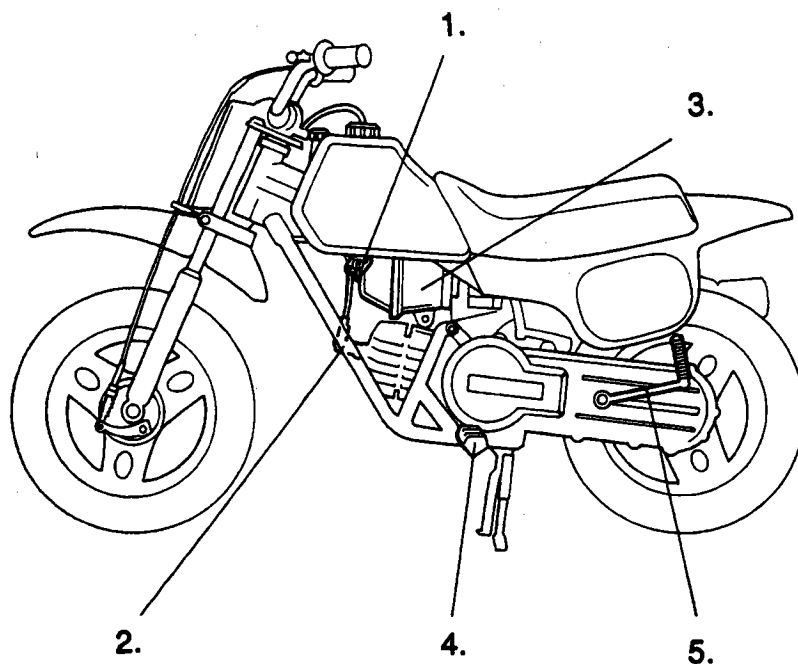

1. Polttoainehana
2. Sytytystulpan hattu

3. Ilmansuodatin
4. Jalkatappi

5. Käynnistin-
poljin

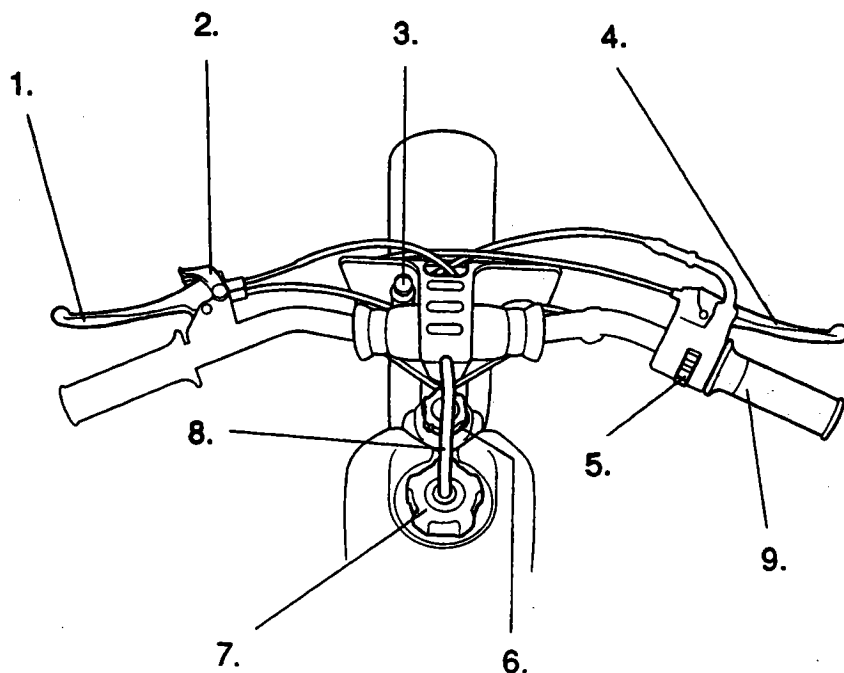

1. Takajarruvipu
2. Takajarrun lukitus
3. Rikastinnuppi
4. Etujarruvipu
5. Moottorin pysäytinkatkaisin

6. 2T-öljyn täyttökorkki
7. Polttoainesäiliön korkki
8. Polttoainesäiliön hengitysletku
9. Kaasukahva

MOOTTORIN PYSÄYTINKATKAISIN

RUN = virta kytketty

Käynnistysvaiheessa on katkaisimen oltava RUN-asennossa.

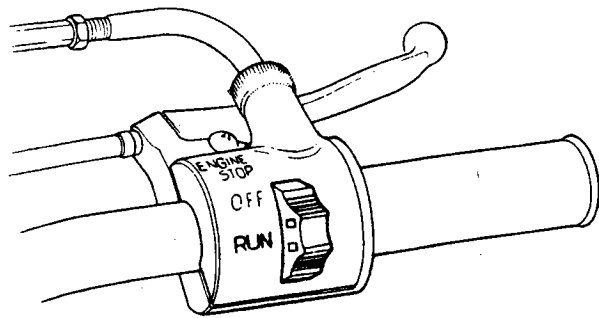

OFF = virta katkaistu

Pysäytysvaiheessa on katkaisin siirrettävä OFF-asentoon.

Moottoria ei voida käynnistää.

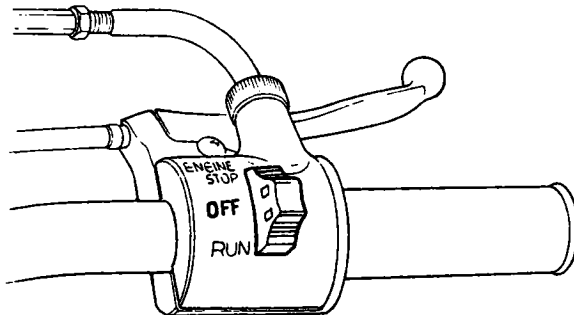

KAASUN RAJOITIN

Rajoitinruuvilla, joka sijaitsee kaasukahvassa, voidaan rajoittaa moottorin suurinta saavutettavaa kierroslukua. Säätäessäsi ruuvia muista kiristää lukitusmutteri.

Tehtaalla on ruuvin A mitaksi säädetty 18 mm. Tällöin saadaan suurin kierrosluku moottorista eli kaasun on täysin auki. Kiertämällä ruuvia suuntaan B, max. kierrosluku pienenee ja suuntaan A suurenee.

Lukitusmutteri

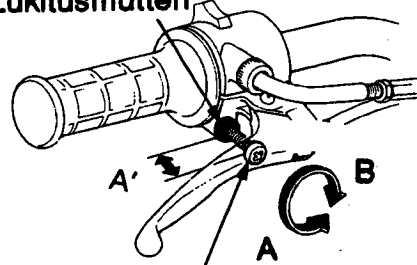

Rajoitinruuvi

TEHONRAJOITIN

Rajoitinlevy sijaitsee pakoaukossa.

HUOMI Älä poista tehonrajoitin levyä taikka säädä rajoitinruuvia max. kierroksille vasta-alkajalle.

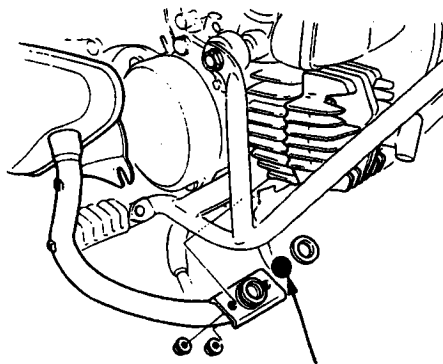

Tehonrajoitin

RIKASTINNUPPI

Vetäessäsi nupin täysin ylös on rikastin päällä.

Älä käytä rikastinta moottorin ollessa jo lämmin.

Rikastinnuppi

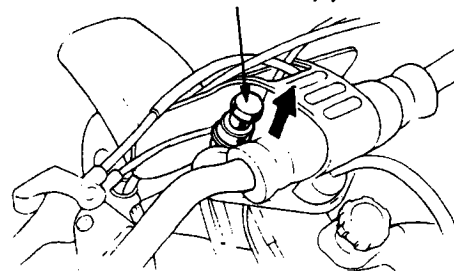

JARRUVIVUT

Pyörässä on sekä etu- että takajarruvipu. Käytä jarruttaessasi molempia jarruja.

Muista jarruttaessasi sulkea kaasut.

Älä koskaan jarruttaessasi lukitse etu- tai takapyörää, siten välttyt nurin ajolta.

Takajarrun lukitusta käytetään käynnistysvaiheessa

1. Paina takajarruvipu täysin sisään.
2. Vedä lukitusvipu takajarruvivun päälle ja vapauta takajarruvipu.

HUOMI Takajarruvipu saattaa olla lukitsematta mikäli et ole tehnyt edellä olevaa huolellisesti.

Painamalla takajarruvipua lisää sisäänpäin vapautat lukitusvivun automaattisesti.

Etujarruvipu

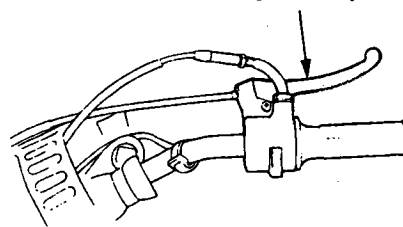

Takajarruvipu Takajarrun lukitus

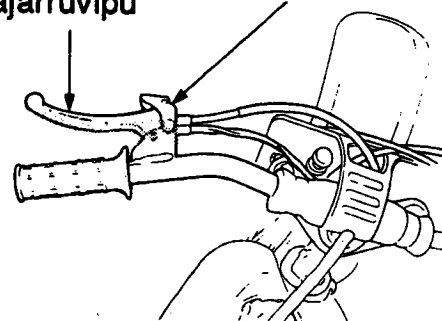

MOOTTORIN KÄYNNISTÄMINEN

1. Tarkista, että polttoainesäiliö on täynnä ja 2T-öljysäiliössä on riittävästi 2T-öljyä.
2. Aseta pyörä keskituulelle.
3. Aseta polttoainehana ON-asentoon.
4. Aseta moottorin katkaisin RUN asentoon.

Polttoainehana

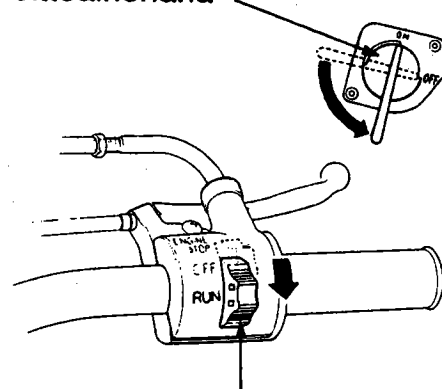

Katkaisin

5. Paina takajarruvipua ja lukitse takapyörä lukitusvivusta.

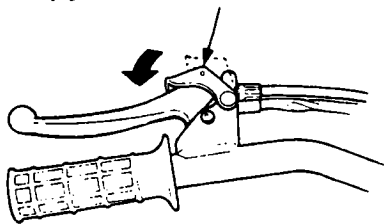

Takajarruvipu

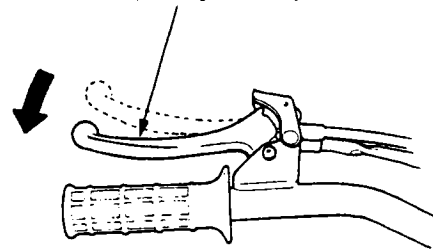

6. Vedä rikastinnuppi täysin ulos. Rikastinta ei käytetä moottorin ollessa lämmin.

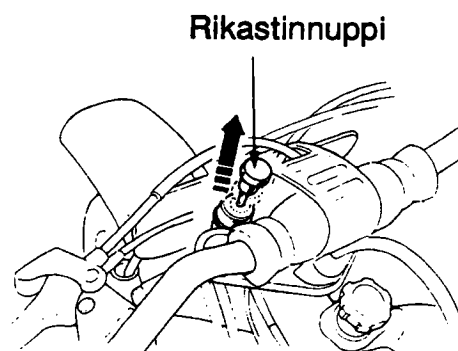

Rikastinnuppi

7. Kaasun ollessa täysin kiinni käynnistä moottori nopealla polkimen polkaisulla.

Lämmitä moottoria 1 - 2 minuuttia.

Rikastinnuppi työnnetään sisään kun moottori käy herkästi.

HUOM!

Moottoria ei voi käynnistää, ellei takajarruvipu ole lukittuna.

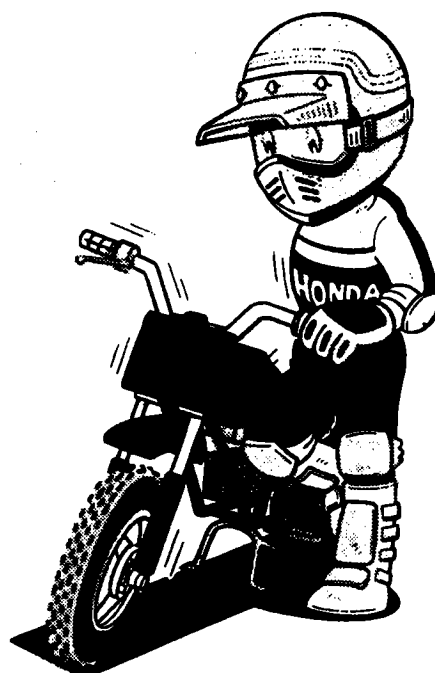

AJO

1. Ota pyörä alas keskitueltä.
2. Käy istumaan pyörän päälle vasemmalta ja pidä pyörä pystyssä jalollasi.

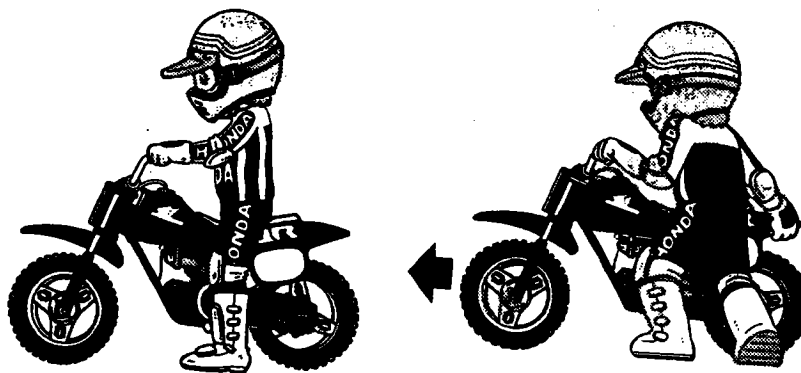

3. Irrota takajarruvivun lukitus. Älä tässä vaiheessa pidä kaasua päällä, vaan anna moottorin käydä tyhjäkäynnillä.

4. Lisää kaasua vaiheittain, ei äkkinäisesti, niin pyörä lähtee liikkeelle.

VAROITUS!

Älä käytä paljon kierroksia moottorin ollessa kylmä. Älä vapauta takajarrun lukitusvipua ennen kuin lähdet liikkeelle.

Älä avaa kaasua kun vapautat lukitusvivun. Kun lähdet liikkeelle, älä kaasuta liikaa sillä pyörä saattaa riistäytyä hallinnastasi.

PYSÄYTTÄMINEN

Muista jarruttaessasi sulkea kaasua sekä käyttää molempia jarruja.

Moottori pysähtyy painamalla pysäytin-katkaisin OFF-asentoon.

VAROITUS!

Mikäli et käytä yhtäaikaan kumpaakin jarrua saattaa pyörä kaatua.

PYÖRÄN ASETTAMINEN KESKITUELLE

Katso, että pyörä seisoo tasaisella alustalla. Pidä vasemmalla kädellä kiinni ohjaustangosta. Aseta oikea jalka keskituen päälle ja ota oikealla kädellä kiinni pyörän takapäältä. Näin voit helposti vetämällä nostaa pyörän keskituelle.

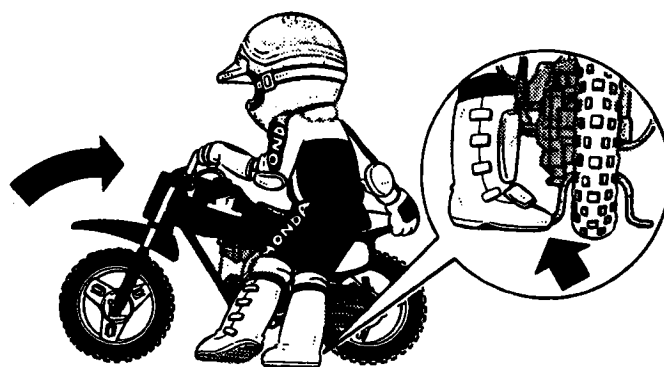
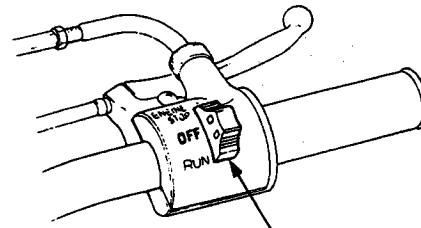
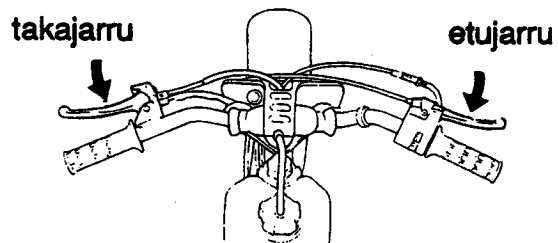
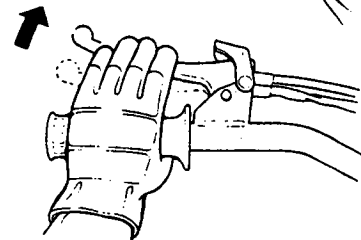
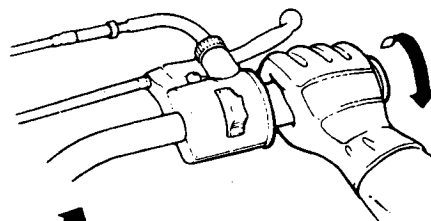
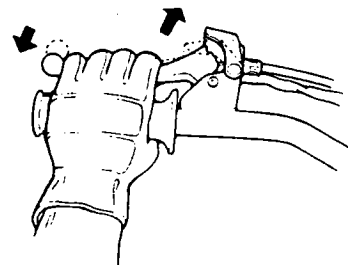

HUOLTOTOIMENPITEET

2T-öljyn tarkistus ja täyttö

Tarkista öljyn määrä ennen jokaista ajoa. Tarkistus tulee myös suorittaa polttoainetäytön yhteydessä. Lisää öljyä tarvittaessa.

HUOMI Pidä aina tarpeeksi öljyä säiliössä. Liian vähäinen öljy aiheuttaa moottorivaurion.

Käytä ainoastaan 2T-öljyä, joka on suunniteltu käytettäväksi moottoripyörän erillisvoitelujärjestelmässä. Suosittelemme HONDAN 2T-öljyä. Älä sekoita erimerkkisiä öljyjä keskenään. Säiliön tilavuus on 0,4 l.

Korkki irtaoo vetämällä ja kiertämällä. Muista työntää korkki aina kokonaan kiinni.

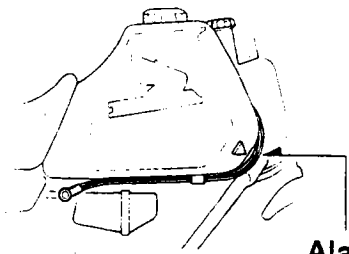

Alaraja

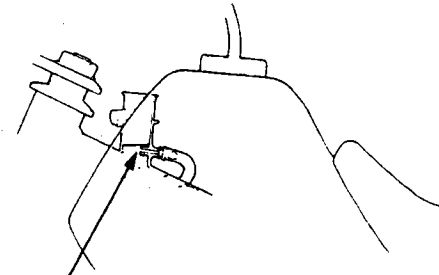

Yläraja

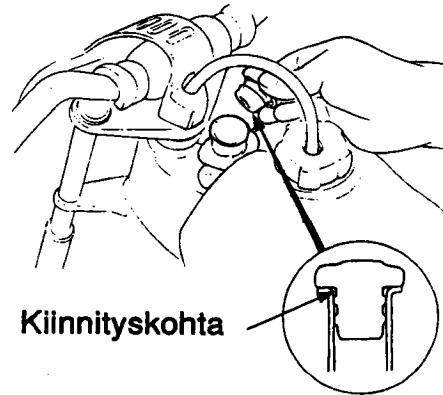

Kiinnityskohta

Korkki aukeaa kiertämällä vastapäivään.

Polttoaineen tarkistus ja täyttö

Käytä aina puhdasta, vähälyijyistä tai lyijytöntä bensiiniä, jonka oktaaniluku on 91 tai suurempi. Säiliön tilavuus on 2,0 l. Korkki aukeaa kiertämällä.

HUOMI

Jos kuulet "nakutusta", vaihda bensiinin laatua tai vaihda korkeampi oktaaniseen bensiiniin.

Tarkista aina ennen ajoa polttoaineen määrä. Lisää mikäli tarpeen. Bensiini on erittäin tulenarkaa ja saattaa räjähtää tietyissä olosuhteissa. Täytä tankki hyvin ilmastoidulla alueella moottori pysäytettynä. Pidä pois avoimen tulen lähetyviltä.

Älä täytä tankkia yli.

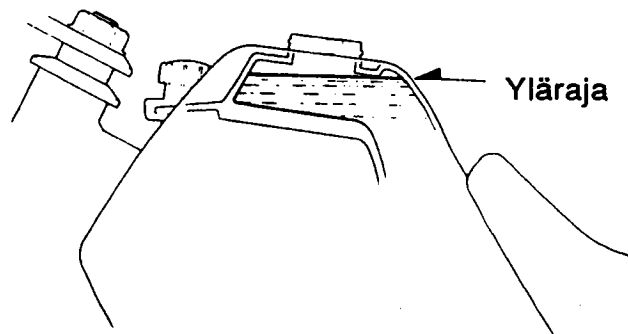
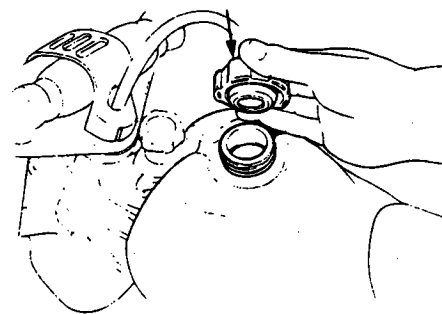

Yläraja

HUOMI

- * Kiinnitä polttoainesäiliön korkki huolellisesti täytön jälkeen.
- * Älä läikytä polttoainetta. Jos polttoainetta vuotaa yli, kuivaa moottori ja ympäröivä alue huolellisesti ennen moottorin käynnistämistä.
- * Vältä polttoaineen ihokosketusta tai höyryn hengittämistä.
- * Pidä polttoaine lasten ulottumattomissa !

Sytytystulpan tarkistus

Vioittunut sytytystulppa saattaa aiheuttaa moottorivaurion.
Älä käytä eri kokoista tai lämpöarvoista sytytystulppaa.

Oikea tulppa on NGK BPR4HS tai ND W14FPR-L

VAROITUS!

Moottori on erittäin kuuma heti pysäytyksen jälkeen.

Asenna sytytystulppa paikalleen ja käännä sitä ensin käsin ja sitten tulppa-avaimella 1/2 - 3/4 kierrosta.

Tulpan kärkiväli on 0.6-0.7 mm.

Säädä kärkiväli taivuttamalla sivuelektrodi varovasti.

Käytä sytytystulpan puhdistamiseen puhdistus sprayta.
Jollei sellaista ole saatavilla puhdista hennolla teräs-
harjalla tai teräslangalla.

VAROITUS!

- * Sytytystulppa pitää kiertää huolellisesti paikalleen.
- Jos tulppa ei ole kierretty kunnolla kiinni, se voi liikaa kuumetessaan aiheuttaa moottorivaurion.
- * Älä koskaan käytä huonokuntoista sytytystulppaa.

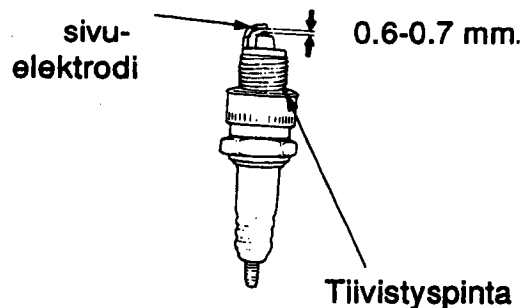

Ohjaustanko

- Tarkista kiinnitys.
- Tarkista vääntymät.
- Tarkista onko ohjaus raskas.
- Tarkista puoltaako ohjaus.
- Jos löydät poikkeavuuksia, ota yhteys valtuutettuun HONDA-jälleenmyyjään.

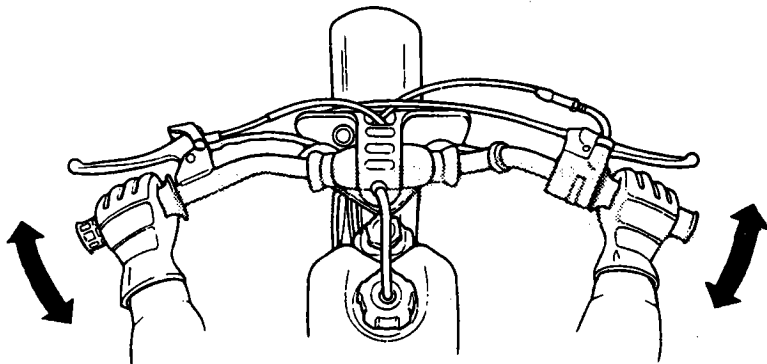

Jarrujen tarkistus

Tarkista etu- ja takajarrujen toiminta. Jarruvipujen vapaaliikkeen tulee olla 20-25 mm vipujen päistä mitattuna.

Säädöt tapahtuvat vaijerien alapäistä säätömutteria kääntämällä.

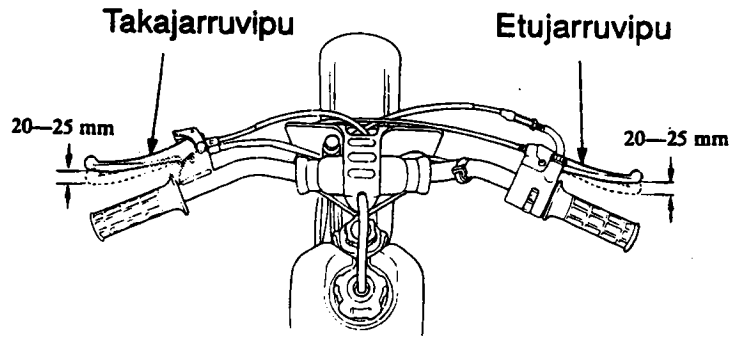

Etupyörä

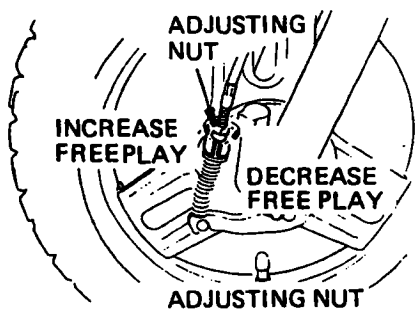

Takapyörä

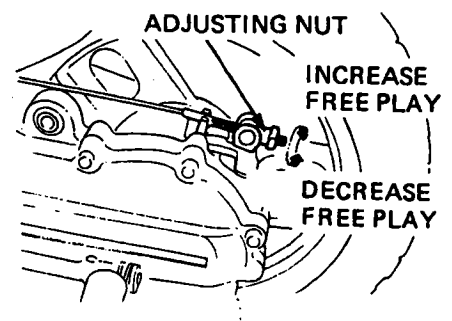

1. Säätömutteri
A. Vapaaliike suurenee
B. Vapaaliike pienenee

Säädön jälkeen katso, että säätömutterin ulkonema asettuu pidikkeeseen.

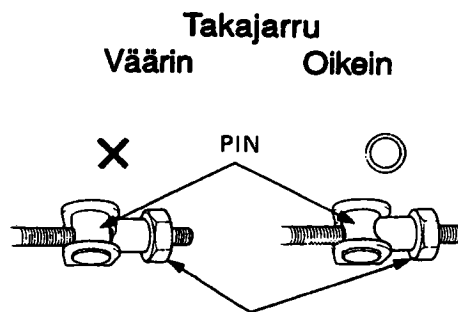
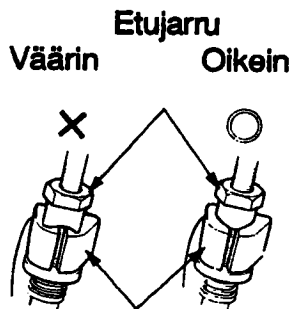

Ilmansuodatin

Likainen suodatin alentaa moottorin tehoa. Suodatinkotelo sijaitsee tankin alla.

Irrota tulpan hattu. Irrota siipimutteri. Pese suodatin liuottimella, kuivata huolellisesti ja kostuta se öljyssä SAE10W-30 tai SAE 80-90 ja purista liika öljy pois.

Älä koskaan aja ilman suodatinta tai kuivalla suodattimella, siten välttyt moottorivauriolta.

Asenna suodatin koteloonsa huolellisesti ettei sinne pääse likaa tai pölyä, koska se saattaa aiheuttaa männän renkaan ja sylinterin nopeaa kulumista.

Älä koskaan puhdistu ilmansuodatinta bensiinillä tai liuottimella, jossa on alhainen leimahduspiste, koska niissä on palo- tai räjähdysvaara.

Kaasutin

Säädä tyhjäkäynnin kierrosluvuksi 1800 min^{-1} moottorin ollessa lämmin. Seosruuvin tulee olla auki $1 \frac{1}{4}$ kierrosta. Jos moottori käy epätasaisesti, käännä seosruuvia jompaan kumpaankin suuntaan löytääksesi suurimman kierrosluvun. Aseta tyhjäkäynnin kierrosluvuksi jälleen 1800 min^{-1} tyhjäkäyntiruuvilla. Jos tyhjäkäynti on vielä epätasainen, aloita alusta.

Kaasukahvan vapaaliike

Tarkista, että kahva kiertyy kevyesti ääri-asentoihin ohjaustangon ollessa täysin käännettynä kumpaankin suuntaan.

Kahvan vapaaliikkeen tulee olla 2-4 mm kahvakumin laipan kohdalta mitattuna.

Vapaaliike säädetään kaasuvaijerin yläpäästä.

Siipimutteri

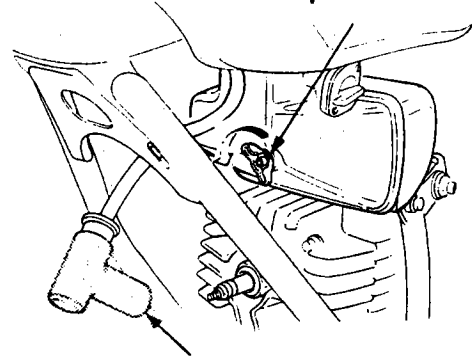

Tulpan hattu

Siipimutteri

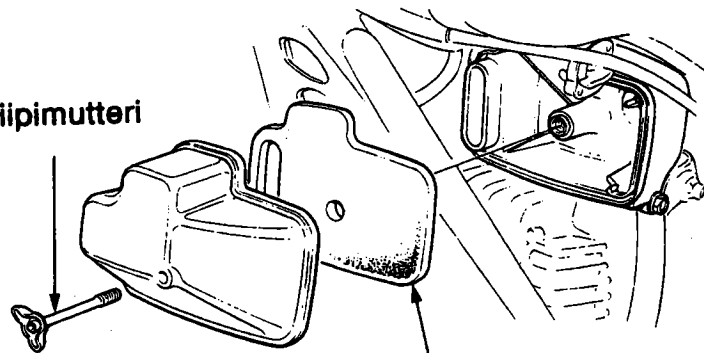

Suodatin

Tyhjäkäyntiruuvi

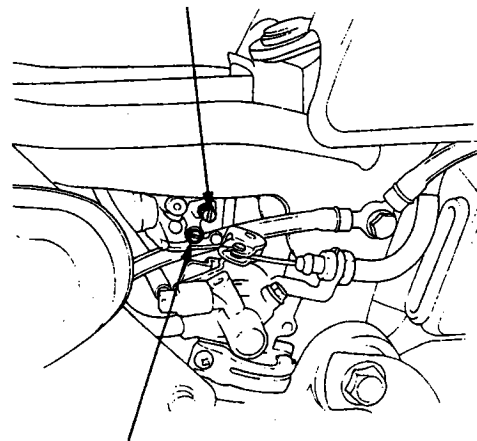

Seosruuvi

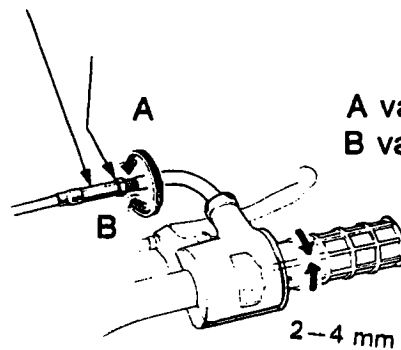

A vapaaliike pienenee
B vapaaliike suurenee

2-4 mm

Rengaspaineet

Edessä 1,0 bar.
Takana 1,0 bar.

Rengaskoot

Eturengas 2,50 x 10
Takarengas 2,50 - 10

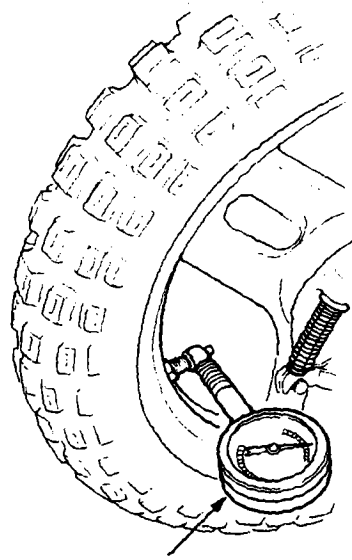

Painemittari

Vaihteiston öljymäärä

Öljyn laatu: moottoriöljy 10W-30
Öljyn tilavuus: 0,75 l, mutta vaihdon
yhteydessä 0,6 l

Aseta pyörä keskituella.

Irrota öljyn täyttö- ja tyhjennyspultti.
Öljy valuu nopeammin, jos moottori on
lämmen.

Puhdista tyhjennyspultti ja aseta se takai-
sin paikoilleen.

Kaada uutta öljyä vaihteistoon 0,6 l.
Tarkista irrottamalla tarkistuspultti tuleeko
reiästä öljyä. Jos ei tule, lisää öljyä hitaasti
kunnes sitä tulee tarkistusreiästä.

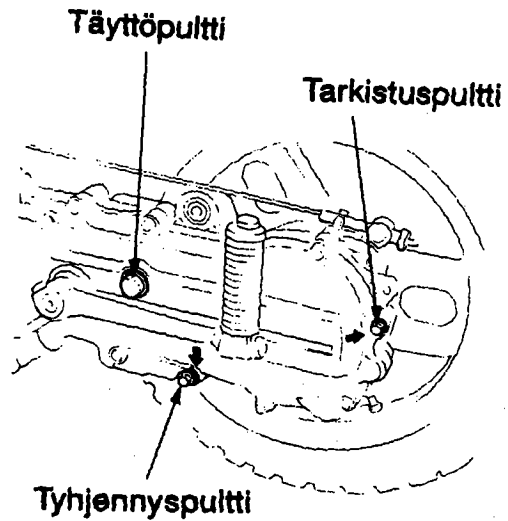

Muista kiristää kaikki pultit.

HUOMI

* Hävitä öljy huolellisesti vahingoittamatta ympäristöäsi ja luontoa. Älä kaada sitä maahan äläkä heitä roskikseen.

* Vältä ihokosketusta vaihtaessasi vaihteistoöljyä. Pese kätesi huolellisesti käytetyn öljyn käsittelyn jälkeen.

TEKNISET TIEDOT

<u>Mitat</u>	Pituus	1.225 mm
	Leveys	610 mm
	Korkeus	725 mm
	Akseliväli	845 mm
	Satulan korkeus	495 mm
	Maavara	115 mm
	Kuivapaino	35 kg
<u>Tilavuudet</u>	Vaihteistoöljy	0,6 l
	Polttoainesäiliö	2,0 l
	2T-öljysäiliö	0,4 l
<u>Moottori</u>	Halk. x isku	40 x 39,3 mm
	Kuutiotilavuus	49,4 cm
	Puristussuhde	7,2 : 1
	Teho	2,5 hv/5500 min ⁻¹
	Vääntö	0,36 kpm/4000 min ⁻¹
	Sytytysjärjestelmä	CDI
	Kaasuttimen halk.	12 mm

ASBESTIVAROITUS

a

tiivisteet

SISÄLTÄÄ ASBESTIA

Asbestia sisältävän
pölyn hengittäminen
aiheuttaa
syöpäsairauden vaaraa

Noudata
turvallisuusohjeita

Hondan omistaja tiesitkö...



Tämä merkki takaa Sinulle palvelun, laadun ja takuun.
Valtuutetulta Honda-jälleenmyyjältäsi saat ainoastaan
alkuperäisvaraosia.

 **BRANDT**

OY BRANDT AB
Tuupakantie 7 B, 01740 VANTAA
Puh. (09) 895 501, Fax (09) 878 5276
www.brandt.fi

Tekninen puhelinneuvonta: 0600-18601 (hinta 11,90/min + ppm). Pidätämme oikeuden hinnanmuutokseen.