

LEAD 125

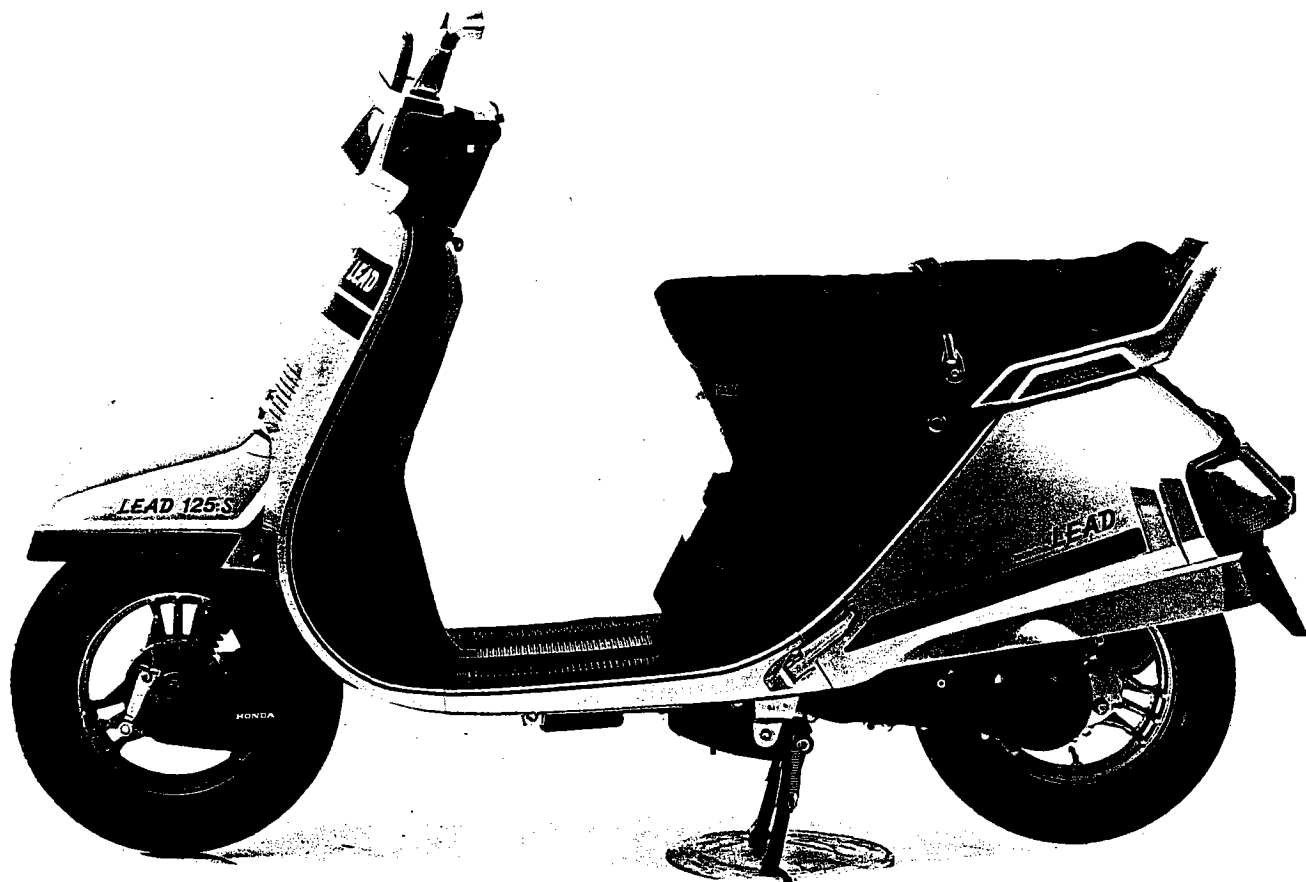

Omistajan käsikirja



OY OTTO BRANDT AB

Tuupakantie 4 SF-01740 VANTAA
Puh. (90) 890 100 Telex 123546 brant sf

MOOTTORIPYÖRÄILYN TURVALLISUUS

Moottoripyörällä ajo vaatii paljon ajoturvallisuuden kannalta. Opettele seuraavat asiat ennenkuin ryhdyt ajamaan.

1. Suorita aina ennen liikkeelle lähtöä pyörän sekä varusteiden tarkistus. Voit siten ehkäistä ennalta mahdollisen onnettomuuden tai vaurion.
2. Monet onnettomuudet johtuvat kokemattomasta kuljettajasta. Useimmissa maissa vaaditaankin moottoripyörän kuljettamiseen erillinen ajokortti. Varmistu, että olet tarpeeksi pätevä kuljettaja ennenkuin istut pyörän selkään. Älä KOSKAAN lainaa pyörääsi kokemattomalle ajajalle.
3. Monet auto-/moottoripyöräonnettomuudet johtuvat siitä, ettei autonkuljettaja "näe" moottoripyöräilijää. Tee siis itsestäsi silmiinpistävä, siten voit välttyä onnettomuudelta.
 - * Käytä kirkkaita tai heijastavia asusteita.
 - * Älä aja toisen pyöräilijän sokeissa pisteissä.
4. Noudata kaikkia liikennesääntöjä.
 - * Suuri nopeus on osasyynä useissa onnettomuuksissa. Noudata nopeusrajoituksia äläkä KOSKAAN aja nopeammin kuin tilanne edellyttää.
 - * Ilmoita (esim. vilkulla) ennenkuin käännyt tai vaihdat kaistaa, muutoin liikkeesi saattavat yllättää muut tiellä liikkujat.
5. Älä myöskään anna muiden tiellä liikkujien yllättää itseäsi, vaan noudata erityistä varovaisuutta liittymissä, risteyksissä, porttikäytävissä sekä pysäköintialueilla.
6. Pidä ajaessasi molemmat kädet ohjaustangolla ja molemmat jalat tapeilla. Matkustajan tulee myös pitää molemmin käsin kiinni joko pyörästä tai kuljettajasta ja pitää molemmat jalat tapeilla.

SUOJAVARUSTEET

1. Suurin osa loukkaantumisista moottoripyöräonnettomuuksissa on pääkallon murtumia, joten käytä AINA kypärää, mikä onkin Suomessa pakollista. Käytä myös ajolaseja tai visiiriä, ajosaappaita, hansikkaita sekä suojapukua. Matkustaja tarvitsee samat varusteet.
2. Pakoputkisto kuumenee ajon aikana ja pysyy kuumana myös sen jälkeen, joten katso ettei paljas iho pääse koskettamaan putkistoa.
3. Älä käytä löysiä vaatteita, jotka saattavat jäädä kiinni esim. jalkatappeihin ja siten aiheuttaa vaaratilanteen.

Kuormaaminen

Muista, että kuljettajan, matkustajan ja matkatavaroiden yhteispaino ei saa ylittää 174 kg.

Tavaratelineen kuormitussuositus on 3 kg ja hansikaslokeron 1 kg.

Hallintalaitteet

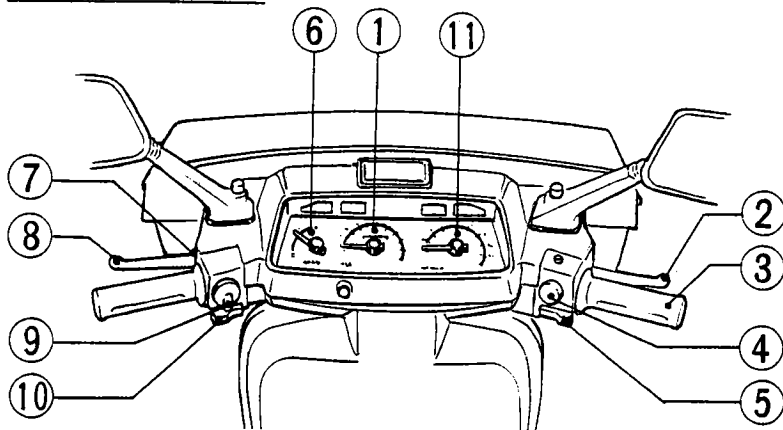

1. Nopeusmittari
2. Etujarruvipu
3. Kaasukahva
4. Päävalon katkaisija
5. Käynnistinkatkaisija
6. Polttoainemittari
7. Takajarrun lukitusvipu
8. Takajarruvipu
9. Valo-/vilkun katkaisija
10. Äänimerkin katkaisija
11. Kierroslukumittari

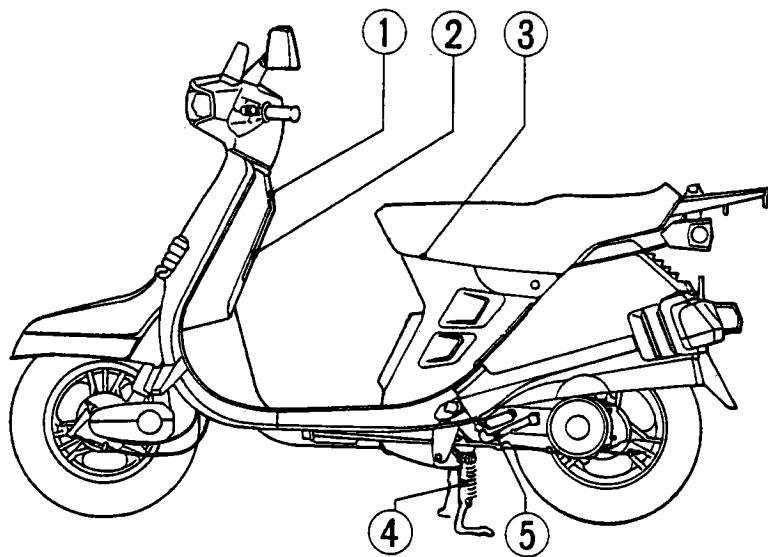

1. Virtalukko
2. Hansikaslokeri
3. Kypärälukko
4. Keskiseisontatuki
5. Käynnistinpoljin

Kierroslukumittarin punainen alue

Kiihdytyksessä saa neule mennä punaiselle melko reippaasti. Moottoria ei kuitenkaan saa pitää punaisella jatkuvasti, eikä punaista aluetta (5) saa ylittää.

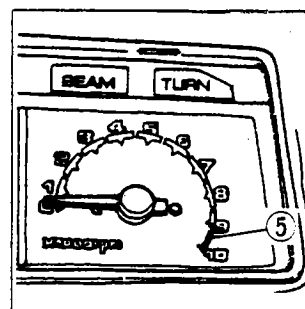

Polttoainemittari

Merkinnät: F = täynnä, tankissa noin 7 l polttoainetta

E = tyhjä

Kun mittarin neula koskettaa punaista aluetta (3), on polttoainetta jäljellä noin 1,7 l.

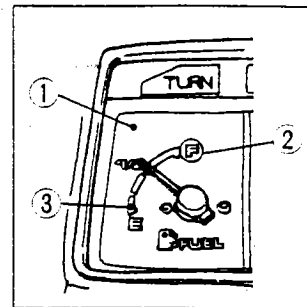

Voiteluöljyn varoitusmerkkivalo (1)

Virran kytkeydyttyä tulee merkkivalon sammu muutaman sekunnin kuluttua. Jos valo ei sammu, on säiliössä liian vähän voiteluöljyä (noin 0,23 l). Täytä säiliö niin nopeasti kuin mahdollista. Jos valo ei sittenkään syty, on varoitusjärjestelmässä jokin häiriö. — Ota tällöin yhteyttä lähimpään HONDA-huoltoon.

Älä käytä moottoria, jos säiliössä on liian vähän öljyä tai seurauksena saattaa olla moottorivaurio.

Käytä vain 2-tahtisille moottoripyörille tarkoitettua voiteluöljyä. Muut kuin 2-tahtimoottoripyöräöljyt saattavat aiheuttaa moottorin ja pakoputkiston liiallista karsahtumista, mistä saattaa olla seurauksena tehon vähenemistä ja ehkä jopa moottorivaurio.

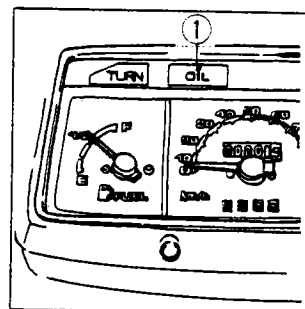

Voiteluöljyn lisääminen

Säiliö sijaitsee satulan alla ja sen tilavuus on 1,3 l.

HUOM.! Älä ylitäytä!

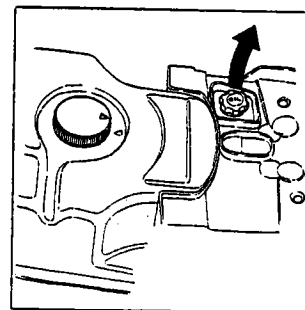

Valokatkaisijat

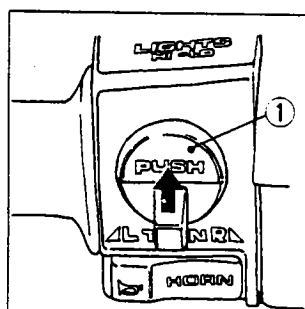

Katkaisijat ovat painokatkaisijoita.

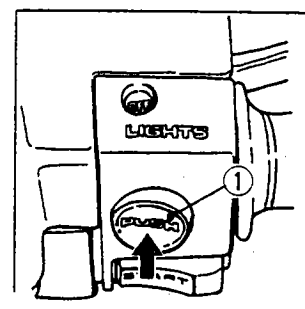

Asennot:

Hi = kaukovalo
Lo = puolivalo

Asennot:

☰☐- päävalo päällä
P- pysäköintivalot päällä
OFF- valot pois

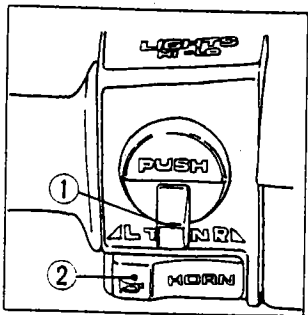

1. Vilkun katkaisija
2. Äänimerkin katkaisija

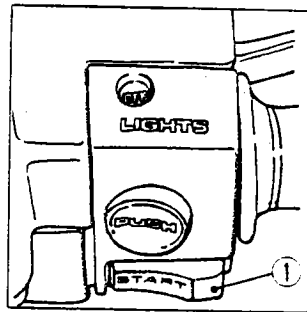

1. Käynnistinkatkaisija

Ohjauslukko

Sijaitsee hansikaslokeron sisällä.

Satulalukko

Sijaitsee satulan alla vasemmalla.

Hansikaslokero (1)

Hansikaslokero avataan virta-avaimella (2).

4. Käsikirja
5. Työkalut

HUOM.! Älä tuki ilmakehää (3).

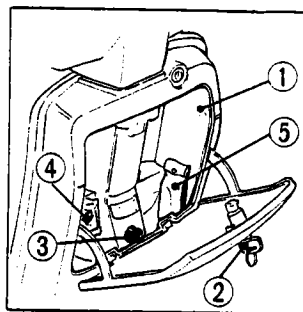

Polttoaine

Käytä yli 91-oktaanista bensiiniä. Polttoainetankki sijaitsee satulan alla. Sen tilavuus on 7 l.

Jarrut

Tarkista etu- ja takajarrujen toiminnat. Jarruvipujen vapaaliikkeiden tulee olla 10...20 mm. Säätö tapahtuu vaijerien alapäistä.

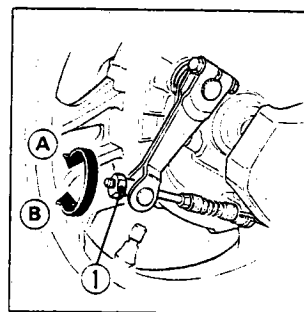
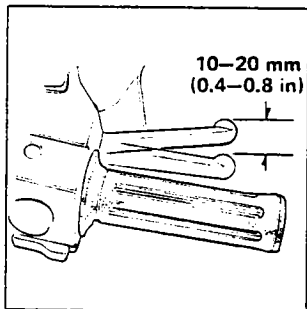

Jarrukenkien kulumat

Jarrukenkien kulumat tarkistetaan jarruvipuja painamalla. Vivuston nuolen ei tule osoittaa kohti vastamerkkiä. Jos nuoli osoittaa kohti vastamerkkiä, on jarrukengät vaihdettava.

HUOM.! Käytä vain alkuperäisiä varaosia!

1. Vastamerkki
2. Nuoli

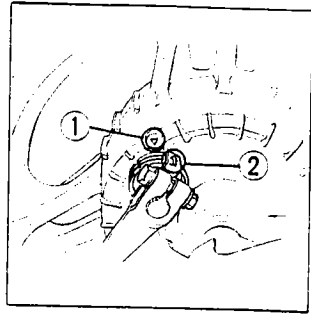

Akun nestepinta

Akku sijaitsee moottorin etupuolella rungossa. Tarkista, että nestepinta on ylä- (2) ja alamerkkien (3) välissä. Lisää tarvittaessa tislattua vettä.

VAROITUS

Asentaessasi akkua paikalleen muista asentaa akun hengitysletku oikein, ei liian tiukoille mutkille, jottei letku pääse painumaan liitteäksi.

Lisää ainoastaan tislattua vettä akkuun. Älä käytä vesijohtovettä tai akun kestoikä lyhenee.

Älä käynnistä moottoria ilman akkua tai polttimet saattavat palaa.

VAROITUS

Akku sisältää happoa. Varo, ettet saa sitä silmiisi, ihollesi tai vaatteisiisi.

Akku kehittää räjähtävää kaasua, joten älä pidä avotulta sen lähellä. Älä myöskään lataa akkua suljetuissa tiloissa. Pidä akku poissa lasten ulottuvilta.

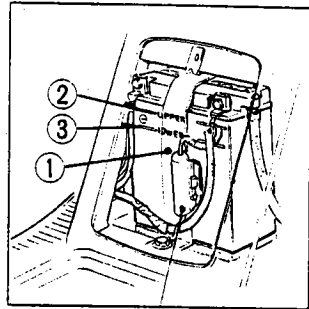

Sulakerasia

Hengitysletku

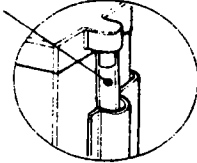

Sulakkeen vaihto

Aukaise rasia ja nosta sulake pidikkeineen ulos. Poista sulake pidikkeistä ja aseta uusi sulake tilalle.

VAROITUS

Älä väännä pidikkeitä sulaketta vaihtaessasi. Pidikkeet voivat löystyä ja aiheuttaa kosketushäiriöitä, joista sähköjärjestelmä saattaa vioittua.

Muista kääntää virta-avain kiinniasentoon ennen sulakkeen vaihtoa.

VAROITUS

Sulakkeen arvo on 7 Amp. Älä koskaan käytä väärän arvoista sulaketta tai sähköjärjestelmä voi vioittua.

Jos sulake palaa usein, aiheutuu se oikosulusta tai järjestelmän yllirasituksesta. Ota tällöin yhteyttä valtuutettuun HONDA-huoltoon.

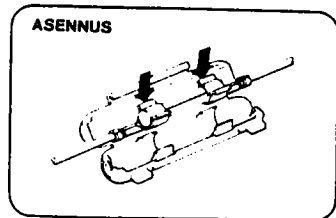
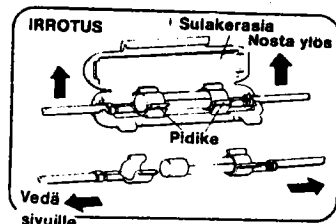

Renkaat

Tämä pyörä on varustettu sisärenkaattomilla renkailla. Käytä vain "TUBELESS TIRE APPLICABLE" -merkinnällä varustettuja renkaita. Renkaiden tarvitessa korjausta tai huoltoa ota yhteyttä HONDA-huoltoon.

Rengaskoko

- edessä 3,50-10
- takana 3,50-10

Rengaspaineet

Oikea rengaspaine takaa parhaat ajo-ominaisuudet sekä parhaan renkaiden kestoiän.

Rengaspaineet kylmänä:

- edessä 1 hengen kuormituksella 175 kPa
- takana 1 " " 200 "
- edessä 2 " " 175 "
- takana 2 " " 250 "

VAROITUS! Kuluneet renkaat heikentävät pyörän hallittavuutta.

Älä yritä irrottaa rengasta ilman erikoistyökaluja ja vannesuojaa.

Sisärenkaattoman renkaan paikkauksen jälkeen ei 60 km:n tuntinopeutta saa ylittää ennenkuin 24 h paikkauksesta on kulunut. Muutoin saattaa seurauksena olla pikan irtoaminen.

SUOSITUS! Renkaiden pienin urasyvyys:

- edessä 1,5 mm
- takana 2,0 mm

Käynnistäminen

Aseta pyörä keskituelleen ja lukitse takapyörä lukitusvillalla.

HUOM.! Moottoria ei voi käynnistää, jos ei takajarruvipu ole lukittuna.

Käännä virta-avain ON-asentoon. Paina käynnistinkatkaisijaa tai käynnistä polkimesta nopealla polkaisulla.

VAROITUS! Älä anna käynnistinpolkimen palautua nopeasti, vaan estä sitä jalalla lyömästä yläasennon stoppariin. Koska veto on variaattorilla, ei skootteria voi työntää käyntiin.

Muista pitää kaasu kiinni ja takapyörä lukittuna moottoria lämmittäessäsi.

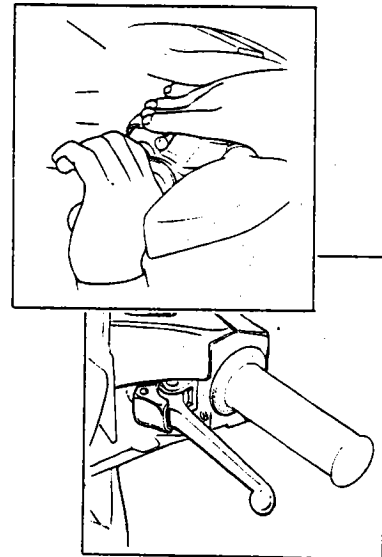

Älä koskaan käytä moottoria suljetuissa tiloissa, sillä pakokaasut sisältävät hiilimonoksidia, joka on myrkyllistä.

Älä lämmitä moottoria ilman, että takajarru on lukittu, sillä muutoin takapyörä pyörii heti käynnistäessäsi. Pyörivä pyörä saattaa aiheuttaa vahinkoa.

Ajo

Muista, että pakoputkisto kuumenee, jotta vain polta itseäsi sillä.

Käytä ajaessasi suojaavia vaatteita, älä löysiä vaatteita, jotka voivat tarttua kiinni hallintalaitteisiin.

Ota pyörä alas keskitueltä. Irrota takapyörän lukitus ja anna moottorin käydä tällöin tyhjäkäyntiä, jottei skootteri lähdä yht'äkkiä liikkeelle. Väännä kaasukahvaa ja skootteri lähtee liikkeelle. Sulje kahva jarruttaessasi.

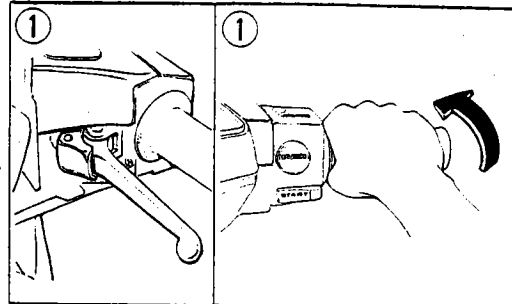

Jarrutus

Muista jarruttaessasi sulkea kaasukahva sekä käyttää kumpaakin jarrua.

VAROITUS!

Jarruttaessasi märällä tai löysällä tienpinnalla muista, että jarrutusmatka pitenee.

Harjoittele jarrutusta kaikissa olosuhteissa ennenkuin lähdet liikenteeseen.

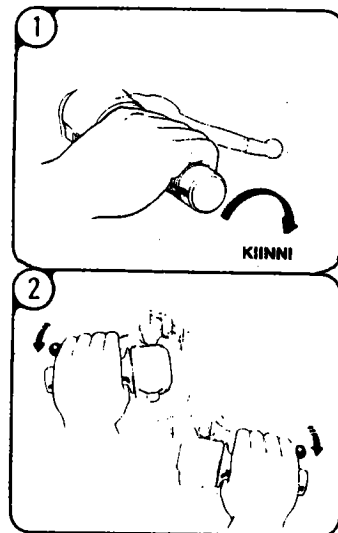

Moottorin pysäyttäminen

Sulje kaasukahva ja käännä virta-avain OFF-asentoon.

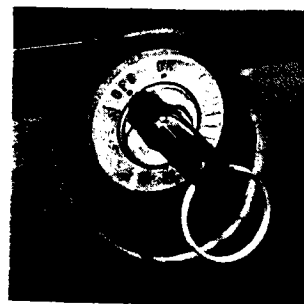
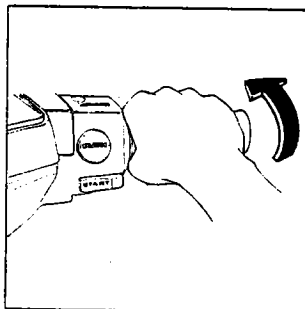

HUOLTOTOIMENPITEET

HONDA-TAKUU

Tämän moottoripyörän takuu on 12 kuukautta ilman kilometrirajoitusta. Takuu korvaa kaikki aine- tai valmistusvialliset osat. Näistä aiheutuvat työkustannukset sisältyvät takuuseen.

Takuukorjauksen yhteydessä suoritettavat pesut ja puhdistukset sekä käytettävät öljyt ja bensiini eivät sisälly takuuseen, vaan asiakas on velvollinen maksamaan ne.

Takuu raukeaa, jos todetaan, että joku muu kuin valtuutettu HONDA-huoltokorjaamo on suorittanut takuuajana korjauksia, tai jos pyörässä on käytetty muita kuin alkuperäisiä HONDA-varaosia.

HUOM! Jotta takuu pyörässä säilyisi, on kaikki määräaikaishuollot pakollisia ja ne tulee suorittaa valtuutetulla HONDA-edustajalla. Kaikki huollot ovat maksullisia.

Toimenpiteet	Ajokilometrit			
	1000	4000	8000	12000
Polttoaineletkut		T	T	T
Polttoainesuodatin				V
Kaasun toiminta	T	T	T	T
Ilmansuodatin		P	P	P
Sytytystulppa	T	V	T	V
Öljypumppu	T	T	T	T
Voiteluöljyn letkut		T	T	T
"-" suodatin			P	
Karstan poisto				
Sylinteri ja pako-putkisto		P	P	P
Tyhjäkäynti	T	T	T	T
Vaihteistoöljy	vaihdetaan joka toinen vuosi			
Akku	T	T	T	T
Jarrut	T	T	T	T
Kytkekapinnat		T	T	T
Sähkölaitteet	T	T	T	T
Pyörät	T	T	T	T
Emäputken laakeri	T			T
Jousitus	T	T	T	T

V = vaihda

P = puhdistu

T = tarkista, puhdistu, säädä, voitele, lisää tai vaihda, jos tarpeen

Ilmansuodattimen puhdistus

Irrota vasen (1) kotelo irrottamalla pultti (2).
Irrota suodatinkotelon kansi (3).
Pese suodatin (5), anna kuivua ja kostuta se öljyssä SAE 80-90.

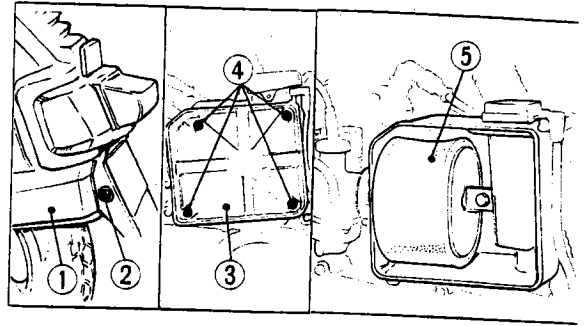

Sytytystulppa

Oikea tulppa on ND W20FPR
tai
NGK BPR6HS

Irrota tulppajohto ja avaa tulppa työkalusarjassa olevalla tulppahylsällä. Tarkista elektrodien kunto. Puhdista karstainen tulpapa puhdistuskoneessa tai teräsharjalla. Tarvittaessa vaihda uusi tulppa. Säädä kärkiväli rakotulvilla 0,6...0,7 mm:iin. Älä kiristä tulppaaliian kireälle.

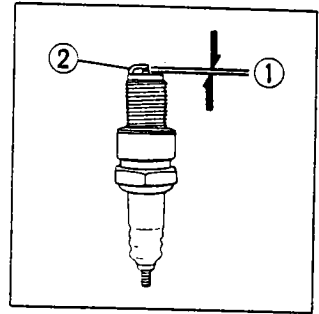

KYTKENTÄKAAVIO

NH125-G,F,B,FL

