

OMISTAJAN KÄSIKIRJA



XL500R

HONDA



OY OTTO BRANDT AB

Tuupakantie 4
Puh. (90) 890 10

SF-01740 VANTAA
23546 brandt sf

SISÄLLYSLUETTELO

	Sivu
Varusteet ja hallintalaitteet	2
Mittarit ja merkkivalot	2
Kierroslukumittari	2
Osamatkamittari	2
Virta- ja ohjauslukko	2
Valokatkaisija	3
Moottorin hätäkatkaisija	3
Etujousitus	3
Polttoainesäiliö	3
Moottoriöljy	3
Tarkistukset ennen ajoa	3
Käynnistys	4
Sisäänajo	4
Vaihdepolkimen liikkeet	4
Huoltotoimenpiteet	4
- öljynvaihto ja tarkistus	4
- sytytystulppa	4
- venttiilien säätö	5
- puolipuristin	5
- ilmansuodatin	5
- kaasuttaja	6
- kytkin	6
- toisiovälitys	6
- jarrut	6
- jarrukenkien kuluminen	7
- akun huolto	7
- sulake	7
- kampikammion huohotin	7
- tasapainoketjun säätö	7
Nokkaketju ja sytytys	8
Renkaat	8
Työkalukotelo	8
Tekniset tiedot	8
Huolto-ohjelma	9
KytKentäkaavio	9

Varusteet ja hallintalaitteet

1. Nopeusmittari
2. Kierroslukumittari
3. Virtalukko
4. Rikastinnuppi
5. Etujarruvipu
6. Kaasukahva
7. Moottorin hätäkatkaisija
8. Jarrupoljin
9. Jalkatapit
10. Käynnistinpoljin
11. Puolipuristinvipu
12. Kytkinvipu
13. Päävalonkatkaisija
14. Vilkun katkaisija
15. Polttoainesäiliön korkki
16. Vaihdepoljin
17. Sivuseisontatuki
18. Takajalkatapit

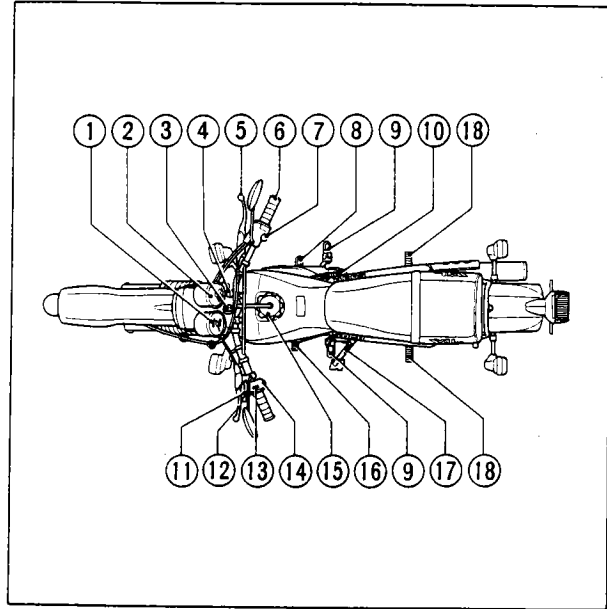

Mittarit ja merkkivalot

1. Nopeusmittari
2. Kierroslukumittari
3. Kierroslukumittarin punainen alue
4. Osamatkamittari
5. Matkamittari
6. Vilkun merkkivalo
7. Kaukovalon merkkivalo
8. Vapaavaihteen merkkivalo

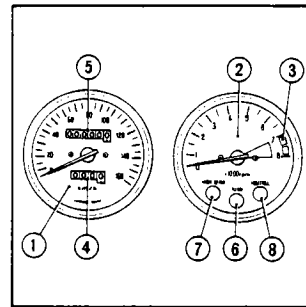

Kierroslukumittari

Kiihdytyksessä saa kierroslukumittarin neula mennä punaiselle alueelle melko reippaasti. Moottoria ei kuitenkaan saa pitää punaisella alueella jatkuvasti, eikä tätä aluetta saa ylittää.

Osamatkamittari

Nollaus tapahtuu nuppia (1) kiertämällä.

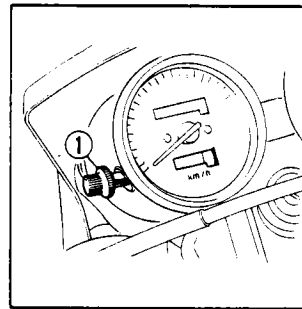

Virta- ja ohjauslukko

- OFF = Virta poikki, avaimen voi irrottaa
ON = Virta päällä, avainta ei voi irrottaa
LOCK = Virta poikki, ohjauslukko päällä, avaimen voi irrottaa

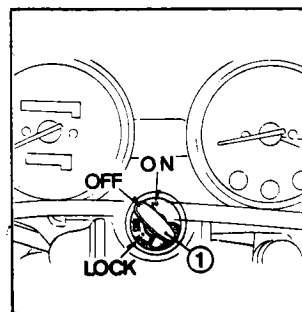

Valokatkaisija (1)

H = Päävalo, pysäköinti- ja mittarivalot päällä
P = Pysäköinti- ja mittarivalot päällä
OFF = (Punainen piste), valot poissa

(2) Hi = Kaukovalot (3) Vilkun katkaisija
Lo = Puolivalot (4) Ä'nimerkin katkaisija

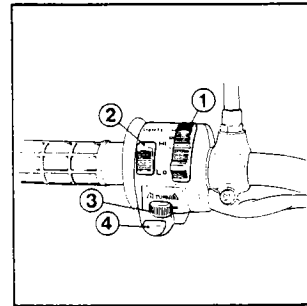

Moottorin hätäkatkaisija (1)

Katkaisijan tulee olla RUN-asennossa. Sytytysvirta katkeaa OFF-asennoissa. Älä käytä katkaisijaa moottorin sammuttamiseen kuin hätätapauksessa.

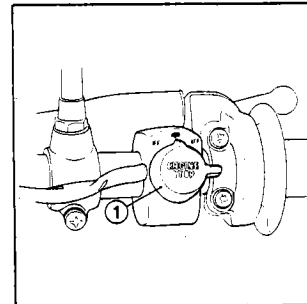

Etujousitus

Etuteleskooppi on neste-/ilmatoiminen. Oikea ilmanpaine on 0...0,2 bar. Aseta tuki pyörän alle siten, että etupyörä on ilmassa mittauksen ja täytön aikana. Jos etupyörä ei ole ilmassa, saat väärän mittaustuloksen, koska pyörän paino on etuteleskooppien varassa.

(1) Venttiili

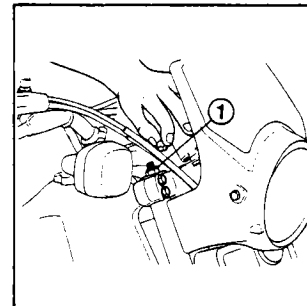

Polttoainesäiliö

Säiliön tilavuus on 10 l, josta varatankki 2 l.
Käytä yli 96 oktaanista bensiiniä.

Polttoainehanan asennot:

ON = Auki
OFF = Kiinni
RES = Varatankki

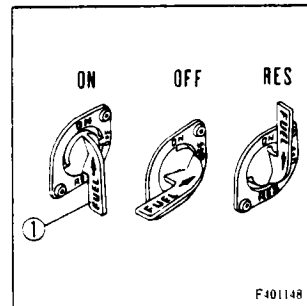

Moottoriöljy

Ensiasennusöljy on Castrol 20W30, API-luokituksestaan SE.

Valitse viskositeetti ilman lämpötilan mukaan (kts. kuvaa).

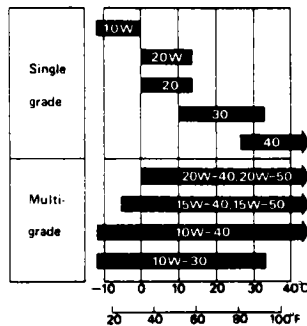

Tarkistukset ennen ajoa

- Moottoriöljyn määrän tarkistus
- Polttoaineen määrän tarkistus
- Jarrujen toiminnan tarkistus
- Rengaspaineiden tarkistus
- Akun nestepinnan tarkistus
- Kaasukahvan toiminnan tarkistus
- Valojen toiminnan tarkistus
- Toisioketjun kunnan tarkistus

Käynnistys

1. Käännä bensiinihana ON-asentoon.
2. Aseta virta-avain virtalukkoon ja käännä avain ON-asentoon. Varmista, että vihreä vapaavaihteen merkkivalo syttyy.
3. Varmista, että pyörän ohjaustangossa oleva hätäkatkaisija on RUN-asennossa.
4. Vedä nopeusmittarin vieressä oleva rikastin-nuppi (1) yläasentoon, jos moottori on kylmä.
5. Käynnistä polkimesta.
6. Lämmitä moottoria kierrosluvun ollessa 1500 kunnes moottori käy ilman rikastinta.

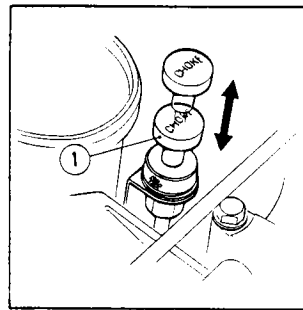

Sisäänajo

Suosittellemme ensimmäiset 1000 km ajettaviksi korkeintaan 80 ja vähintään 60 prosentilla ilmoitetusta maksimikierrosluvusta. Tätä ajotapaa on helppo noudata, sillä pyöräsi on varustettu kierroslukumittarilla. Vältä rajuja kiihdytyksiä ja toisen henkilön kuljettamista ensimmäisen 1000 km:n aikana. Moottoria ei saa missään vaiheessa vedättää alhaisilla kierroksilla. Huolellinen sisäänajo pidentää moottorin ikää huomattavasti.

Vaihepolkimen liikkeet

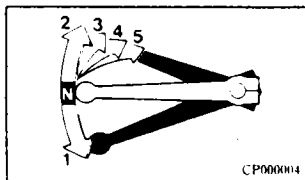

HUOLTOTOIMENPITEET

Moottoriöljyn tarkistus ja vaihto

Moottoriöljyä mitatessasi aseta pyörä vaakatasoon. Mittatikkua ei kierretä kierteille mittausta suoritettaessa.

- (1) Mittatikku
- (2) Yläraja
- (3) Alaraja

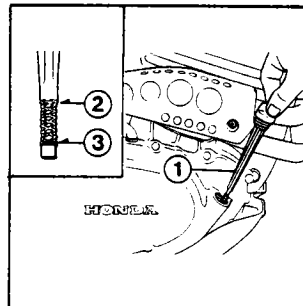

Öljynvaihto

Suosittelaa suoritettavaksi moottorin ollessa lämmin. Öljynpoistotulppa sijaitsee moottorin vasemmalla puolella (1).

Moottorin öljytilavuus 2 l.

Myös moottoriöljyn sihti tulee puhdistaa joka toisen öljynvaihdon yhteydessä. Sihti sijaitsee kytkinkopan alla.

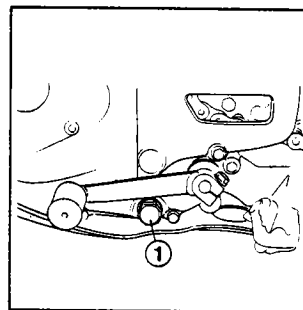

Sytytystulppa

Oikea tulppa NGK DR 8ES-L
ND X24 ESR-U

Alle 5° C NGK DR 7ES-L
ND X22 ESR-U
Elektrodien kärkiväli 0,6...0,7 mm.

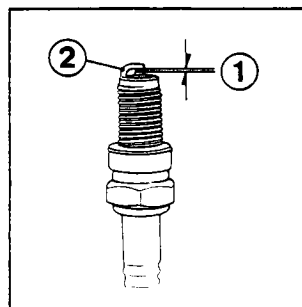

Venttiilien säätö

Säätö suoritetaan moottorin ollessa kylmä. Männän tulee olla puristustahdin yläkuolokohdassa mittausta suoritettaessa (laturissa T-merkki (1) vastamerkin (2) kohdalla). Imuventtiilin vällys 0,05 mm
Pakovalvonttiilin vällys 0,10 mm

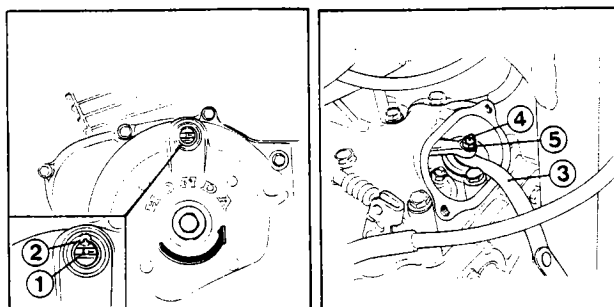

Puolipuristin (automaatti)

Männän tulee olla puristustahdin yläkuolokohdassa (laturissa T-merkki vastamerkin kohdalla). Vapaaliikkeen tulee olla 1...2 mm.

Pyörässä on myös käsikäyttöinen puolipuristin (1). Tätä voidaan käyttää myös käynnistämisen yhteydessä, mutta erittäin hyvä sitä on käyttää maastossa jyrkkiä rinteitä alaspäin ajettaessa.

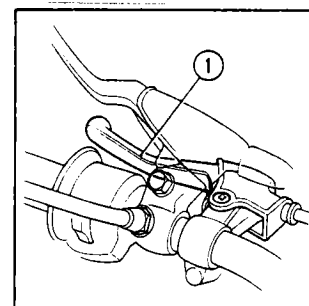
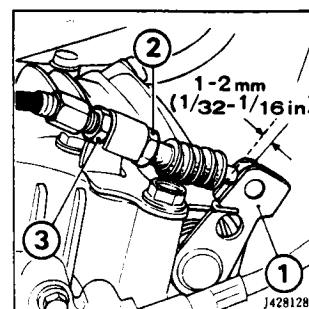

Ilmansuodatin

Ilmansuodatin sijaitsee vasemman sivukopan alla. Se pestään liuottimessa ja annetaan kuivua kunnolla. Tämän jälkeen kostutetaan SAE80 tai 90 öljyssä.

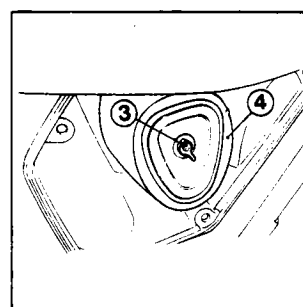
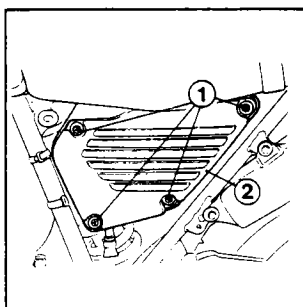

Kaasuttaja

Kaasukahvan vapaaliikkeen kuuluu olla 2...6 mm kahvakumin laipan kohdalta.

Säätö tapahtuu kaasuvaijerien ylä- ja alapäistä.

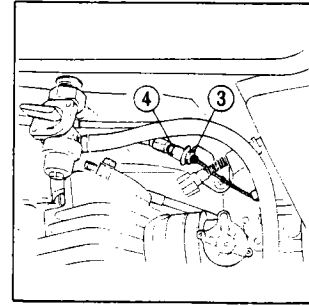
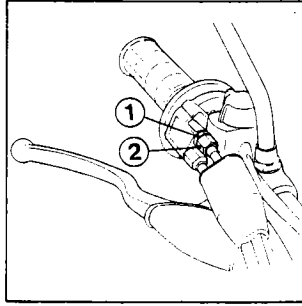

Tyhjäkäynti säädetään ruuvista₁(1) kierrosluvulle 1200 ± 100 min⁻¹.

Ilmaruuvin (2) tulee olla 1 3/4 kierrosta auki.

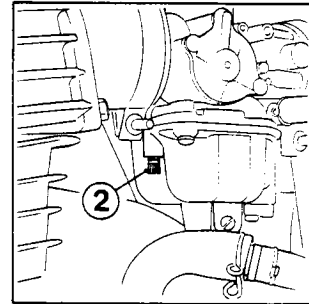
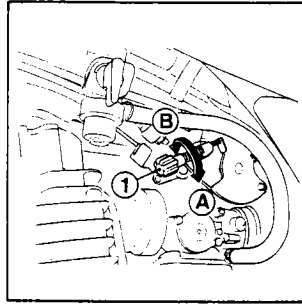

Kytkin

Kytkinvivun vapaaliikkeen tulee olla 15...25 mm. Säätö tapahtuu vaijerin alapäästä. Niin sanottu hienosäätö voidaan suorittaa vaijerin yläpäästä.

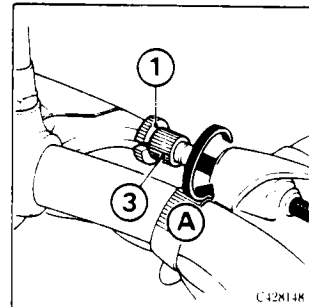
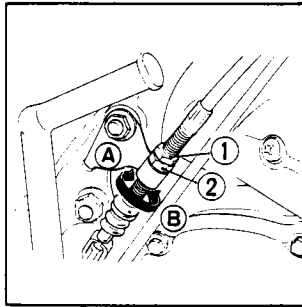

Toisiovälitys

Ketjun oikea kireys on 30...40 mm vapaata liikettä.

Ketju on O-rengasketju. Sopivin voitelu suoritetaan SAE80 tai 90 öljyllä.

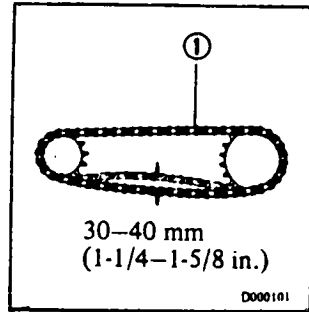

Jarrut

Etujarruvivun vapaaliikkeen tulee olla 25...30 mm. Säätö tapahtuu vaijerin alapäästä. Niin sanottu hienosäätö suoritetaan vaijerin yläpäästä.

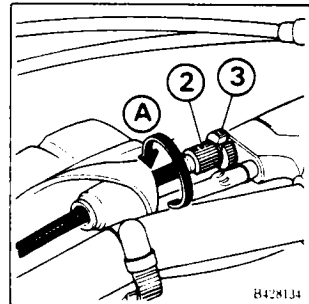
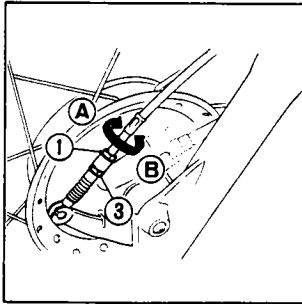

Takajarrupolkimen vapaaliikkeen tulee olla 20...30 mm. Säätö tapahtuu jarrutangon päästä. Myös polkimen asentoa voidaan säätää.

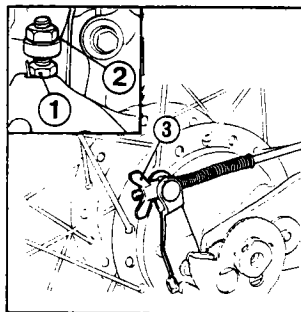

Jarrukenkien kuluminen

Kuluminen tarkistetaan jarrua painamalla. Nuolen (1) ei tule olla kohti merkkiä (2). Jos nuoli osoittaa kohti merkkiä, tulee jarrukengät vaihtaa.

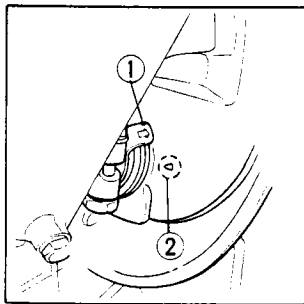

Etujarru

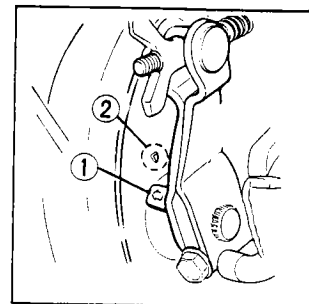

Takajarru

Akun huolto

Akku 12 V 3 AH.

Akun nestepinnan tulee olla ylä- (1) ja alamerkkien (2) välissä. Nestemäärän vähentyessä lisätään tislattua vettä tarpeen mukaan. Akun ylivuotoputken tulee olla kuvien mukaisesti, eikä se saa olla litistyksissä.

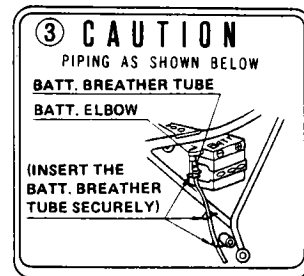
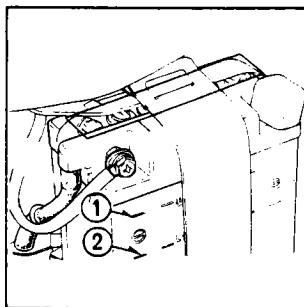

Sulake

Sulake sijaitsee akun kyljessä. Sulakkeen arvo on 10 A.

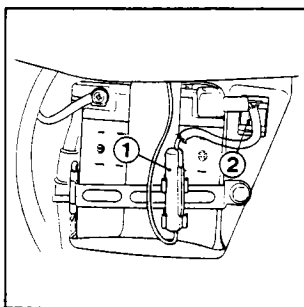

Kampikammion huuhotin

Huuhotin tyhjenetään poistamalla tulppa (1). Varsinkin kostealla kelillä kannattaa huuhotin tyhjentää usein (noin kerran viikossa).

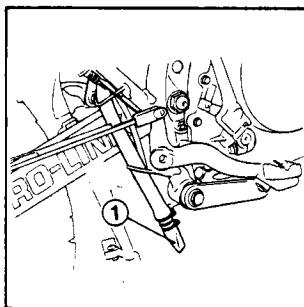

Tasapainoketjun säätö

Säätö kannattaa suorittaa samanaikaisesti öljysihdin puhdistuksen kanssa, ts. joka toisen öljynvaihdon yhteydessä. Irrota kytkinkoppa. Löysää lukituspulttia. Jousi kiristää ketjun automaattisesti. Siirrä tämän jälkeen levyä yksi aste takaisinpäin, niin ettei ketju ole liian kireällä.

- (2) Lukituspultti
- (3) Vastamerkki

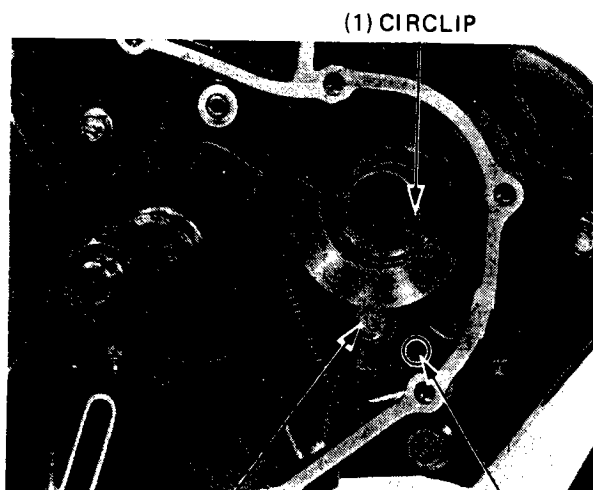

(1) CIRCLIP
(2) BALANCER HOLDER LOCK BOLT
(3) INDEX MARK

Nokkaketju ja sytytys

XL500R on varustettu automaattisella nokkaketjun kiristäjällä sekä huoltovapaalla CDI-sytytyksellä.

Renkaat

	Edessä	Takana
Rengaskoko	3.00 x 21 4PR	4.60 x 17 4PR
Rengaspaine yksi henkilö	1,5 bar	1,5 bar
" kaksi henkilöä	1,5 bar	1,75 bar

Rengaspaineet mitataan renkaiden ollessa kylmät.

Työkalukotelo

Kotelo (2) sijaitsee pyörän takana vasemmalla puolella ja se avataan virta-avaimella (1).

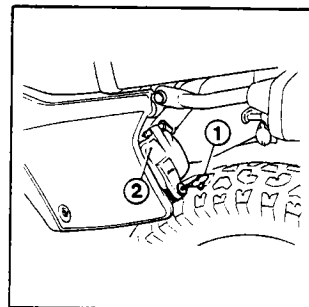

Tekniset tiedot

MITAT	XL500R		
Pituus	2210 mm	Puristussuhde	8,6:1
Leveys	865 mm	Venttiilien välyys	
Korkeus	1260 mm	- imu	0,05 mm
Akseliväli	1405 mm	- pako	0,10 mm
Maavara	270 mm	SÄHKÖLAITTEET	
Kuivapaino	139 kg	Akku	12 V 3 AH
TILAVUUDET		Laturi	196 W/5000 min ⁻¹
Moottoriöljy	2 l		
Polttoaines.	10 l		
- varat.	2 l		
Etutelesk. nesteilavuus	378,5 cm ³		
MOOTTORI			
Halk.x isku	89,0x80,0 mm		
Tilavuus	497 cm ³		

HONDA HUOLTO-OHJELMA

KM	1000	5000	10000	15000	20000	25000
Öljyn vaihto	<input type="checkbox"/>	<input type="checkbox"/>	<input type="checkbox"/>	<input type="checkbox"/>	<input type="checkbox"/>	<input type="checkbox"/>
Öljynpuhd. puhdistus/vaihto	<input type="checkbox"/>	<input type="checkbox"/>	<input type="checkbox"/>	<input type="checkbox"/>	<input type="checkbox"/>	<input type="checkbox"/>
Tulpat, puhdistus/vaihto	<input type="checkbox"/>	<input type="checkbox"/>	<input type="checkbox"/>	<input type="checkbox"/>	<input type="checkbox"/>	<input type="checkbox"/>
Kärjet, säätö	<input type="checkbox"/>	<input type="checkbox"/>	<input type="checkbox"/>	<input type="checkbox"/>	<input type="checkbox"/>	<input type="checkbox"/>
Sytytyksen säätö	<input type="checkbox"/>	<input type="checkbox"/>	<input type="checkbox"/>	<input type="checkbox"/>	<input type="checkbox"/>	<input type="checkbox"/>
Venttiilien tarkistus	<input type="checkbox"/>	<input type="checkbox"/>	<input type="checkbox"/>	<input type="checkbox"/>	<input type="checkbox"/>	<input type="checkbox"/>
Venttiilien säätö	<input type="checkbox"/>	<input type="checkbox"/>	<input type="checkbox"/>	<input type="checkbox"/>	<input type="checkbox"/>	<input type="checkbox"/>
Nokkaketjun säätö	<input type="checkbox"/>	<input type="checkbox"/>	<input type="checkbox"/>	<input type="checkbox"/>	<input type="checkbox"/>	<input type="checkbox"/>
Ilmanpuhdistajan puhdistus/vaihto	<input type="checkbox"/>	<input type="checkbox"/>	<input type="checkbox"/>	<input type="checkbox"/>	<input type="checkbox"/>	<input type="checkbox"/>
Kaasukahvan ja rikastin tarkistus	<input type="checkbox"/>	<input type="checkbox"/>	<input type="checkbox"/>	<input type="checkbox"/>	<input type="checkbox"/>	<input type="checkbox"/>
Kaasuttajien tarkistus/säätö	<input type="checkbox"/>	<input type="checkbox"/>	<input type="checkbox"/>	<input type="checkbox"/>	<input type="checkbox"/>	<input type="checkbox"/>
Bensiinihanan puhdistus	<input type="checkbox"/>	<input type="checkbox"/>	<input type="checkbox"/>	<input type="checkbox"/>	<input type="checkbox"/>	<input type="checkbox"/>
Kytkin, tarkistus/säätö	<input type="checkbox"/>	<input type="checkbox"/>	<input type="checkbox"/>	<input type="checkbox"/>	<input type="checkbox"/>	<input type="checkbox"/>
Vetoketju/rattaat, säätö/vaihto	<input type="checkbox"/>	<input type="checkbox"/>	<input type="checkbox"/>	<input type="checkbox"/>	<input type="checkbox"/>	<input type="checkbox"/>
Jarrujen säätö/tarkistus	<input type="checkbox"/>	<input type="checkbox"/>	<input type="checkbox"/>	<input type="checkbox"/>	<input type="checkbox"/>	<input type="checkbox"/>
Puolien tarkistus	<input type="checkbox"/>	<input type="checkbox"/>	<input type="checkbox"/>	<input type="checkbox"/>	<input type="checkbox"/>	<input type="checkbox"/>
Renkaat, tarkistus/vaihto	<input type="checkbox"/>	<input type="checkbox"/>	<input type="checkbox"/>	<input type="checkbox"/>	<input type="checkbox"/>	<input type="checkbox"/>
Etuteleskooppien öljyntark./vaihto	<input type="checkbox"/>	<input type="checkbox"/>	<input type="checkbox"/>	<input type="checkbox"/>	<input type="checkbox"/>	<input type="checkbox"/>
Ohjauslaakereiden säätö/tarkistus	<input type="checkbox"/>	<input type="checkbox"/>	<input type="checkbox"/>	<input type="checkbox"/>	<input type="checkbox"/>	<input type="checkbox"/>
Takahaarukan helojen rasvaus	<input type="checkbox"/>	<input type="checkbox"/>	<input type="checkbox"/>	<input type="checkbox"/>	<input type="checkbox"/>	<input type="checkbox"/>
Akun tarkistus	<input type="checkbox"/>	<input type="checkbox"/>	<input type="checkbox"/>	<input type="checkbox"/>	<input type="checkbox"/>	<input type="checkbox"/>

KYTKENTÄKAAVIO

