

HUOLTO-OHJEET XL 600L

Onnittelemme, olet juuri liittynyt H O N D A - perheeseen. Pyörän mukana seuraa englannin kielinen "omistajan opas", josta selviää tavallisimmat arvot ja säädöt. Mikäli mieltäsi askarruttaa jokin seikka, jota ei ole ilmoitettu kirjassa, pyydämme Sinua kääntymään lähimmän HONDA-edustajan puoleen. Tämä moniste ei ole yhtä täydellinen kuin em. kirja, olemme kääntäneet ainoastaan tärkeimmät kohdat Suomen kielelle. Kehoitamme Sinua noudattamaan annettuja ohjeita, sillä ainoastaan niitä noudattamalla saat pitkiä ja huolettomia ajokilometrejä pyörälläsi.

SISÄÄNAJO

Suosittelimme ensimmäiset 1000 km ajettavaksi korkeintaan 80% ja vähintään 60% ilmoitetusta maksimi kierrosluvusta. Tätä ajotapaa on helppo noudattaa, sillä pyöräsi on varustettu kierroslukumittarilla. Vältä rajuja kiihdytyksiä ja toisen henkilön kuljettamista ensimmäisen 1000 km aikana. Moottoria ei saa missään vaiheessa vedättää alhaisilla kierroksilla. Huolellinen sisäänajo pidentää huomattavasti moottorin ikää.

KÄYNNISTYS

1. Käännä bensiinihana "ON"-asentoon.
2. Aseta virta-avain virtalukkoon ja käännä avainta "ON"-asentoon. Varmista, että vihreä merkkivalo syttyy. Tämä merkkivalo on vapaavaihteen merkkivalo.
3. Varmista, että pyörän ohjaustangossa oleva hätäkatkaisija on "RUN"-asennossa.
4. Käännä rikastinvipu (1) kiinni-asentoon (B), jos moottori on kylmä.
5. Käynnistä polkimesta.
6. Lämmitä moottoria kierroksilla 1500 kunnes moottori käy ilman rikastinta.

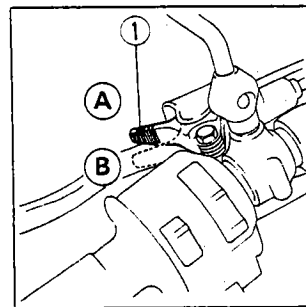

VAIHDELAATIKKO

Pyöräsi on varustettu 5. vaihteella. 1. vaihde on vapaavaihteen alapuolella, loput ylöspäin. Muista aina vetää kytkin kokonaan sisään ja kaasuu kokonaan pois silloin kun vaihdat.

KIERROSLUKUMITTARI

Kiihdytyksissä mittarin neula saa käydä punaisella alueella, mutta neula ei saa viipyä alueella pitempää aikaa eikä saa koskaan ylittää sitä. Mikäli neula on punaisella alueella, on moottori ylikierroksilla. Muista, että ylikierroksilla ajaminen vaurioittaa moottoria.



OY OTTO BRANDT AB

Tuupakantie 4 SF-01740 VANTAA
Puh. (90) 890 100 Telex 123546 brant sf

TARKISTUKSIA ENNEN AJOA

- | | |
|------------------------|--|
| Moottoriöljy | - tarkista määrä ja mahdolliset vuodot |
| Polttoaine | - " " " |
| Jarrut | - tarkista etu- ja takajarrun toiminta |
| Renkaat | - tarkista ilmapaineet, kuluneisuus ja mahdolliset vauriot |
| Akku | - tarkista nestepinta, lisää tislattua vettä tarvittaessa |
| Kaasukahva | - tarkista toiminta, vaijeri ja pelivara |
| Valot ja äänimerkki | |
| Toisiovetoketjun kunto | |

HUOLTOTOIMENPITEET

Etujousitus

- ilmapaine etuteleskoopissa kuuluu olla 0 - 0,2 bar
- etupyörän pitää olla ilmassa tarkistuksen aikana

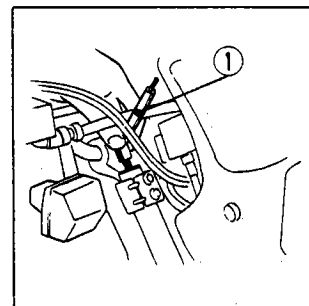

Öljynvaihto

- suositellaan tapahtuvaksi moottorin ollessa lämmin.
- öljynpoistotulppa (1) sijaitsee moottorin vasemmalla puolella
- öljynpoistotulppa (2) rungossa sijaitsee rungon etu-alaosassa
- vaihda öljysuodatin (3)
- moottorin öljyntarkistustulppa (8)
- moottorin tilavuus on 2 l öljyä
- täytä ensin noin 1,5 l, käynnistä moottori ja anna käydä muutaman minuutin, tarkista mittatikusta määrä, lisää jos tarpeen. Myös moottorilohkon öljymäärä tarkistetaan tulpasta (8).

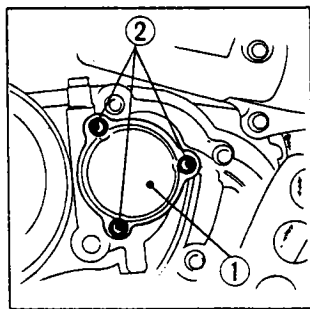
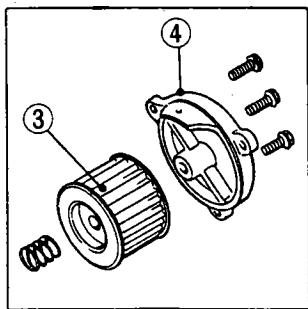
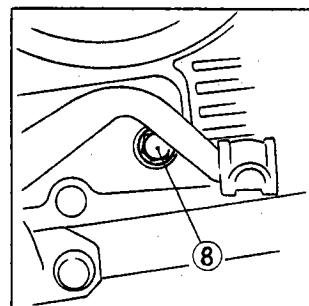
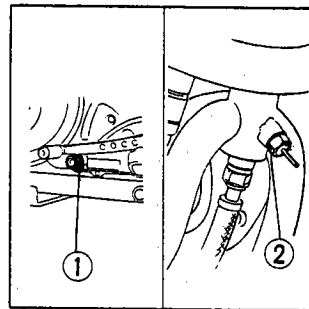

Sytytystulppa

	NGK	ND
- vakio	DPR8EA-9	X24EPR-U9
- alle 5°C	DPR7EA-9	X22EPR-U9
- kovaan ajoon	DPR9EA-9	X27EPR-U9

- elektrodien kärkiväli 0,8 - 0,9 mm

Venttiilit

- säätö tapahtuu moottorin ollessa kylmä
- männän pitää olla puristustahdin yläkuolo-
kohdassa, kun mittaus suoritetaan (laturissa
"T"-merkki (3) vastamerkin (4) kohdalla
- imuventtiilin vällys 0,05 mm
- pakoventtiilin vällys 0,10 mm

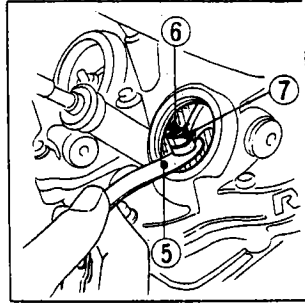
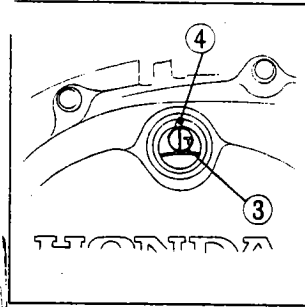

Ilmansuodatin

- sijaitsee vasemman sivukopan
alla
- pestään liuottimessa ja annetaan
kuivua kunnolla
- kostutetaan öljyssä SAE 80 tai 90

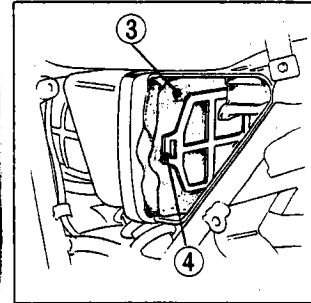
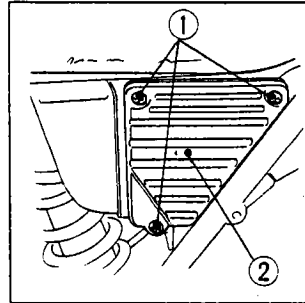

Kaasuttaja

- tyhjäkäynti säädetään ruuvista (1)
- tyhjäkäyntikierros-luku 1300 kierr./min.

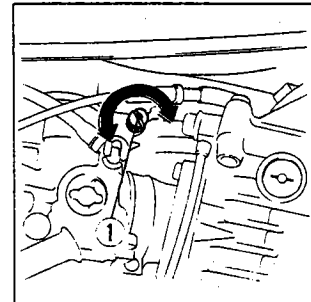

Kytkin

- kytkinkahvan vapaaliike on n. 15-20 mm kahvan
päästä
- säätö tapahtuu kytkinvaijerin alapäässä, hieno-
säätö suoritetaan vaijerin yläpäästä

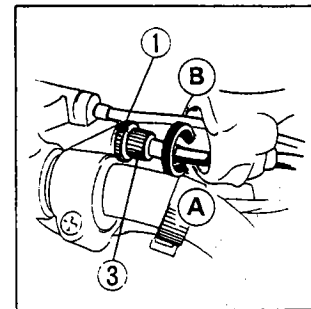
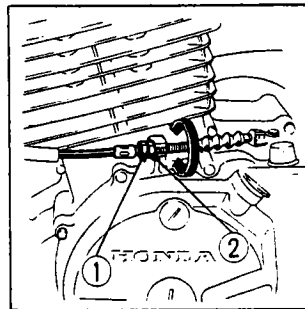

Toisiovälitys

- ketjun oikea kireys on 30-40 mm vapaata liikettä
- ketjun mallimerkintä on DID 520 VL

Jarrut

- etujarrukahvan vapaaliike säädetään ruuvista (4)
- oikea jarruneste on DOT4
- (3) jarrunestepinnan alaraja
- takajarrupolkimen vapaaliike kuuluu olla n. 20-30 mm mitattuna polkimen päästä
- säätö tapahtuu jarrutangon päästä

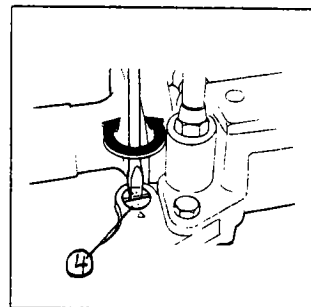
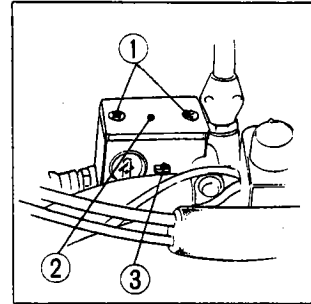

Renkaat

- rengaspaineet kylmänä	1 henkilö	2 henkilöä
etu	1,5 bar	1,5 bar
taka	1,5 bar	1,5 bar